

ACCESSORI CAVALLETTO DI SUPPORTO

24V

400V

Descrizione del prodotto

Il supporto serve a fissare i moduli al pavimento o al fondo della piattaforma. Il piedino è a regolazione continua. È possibile ordinare anche una semplice regolazione in altezza mediante asta filettata.

Fornitura

- Regolazione in altezza in continuo con asta filettata opzionale
- Sostegno completamente montato



Dati tecnici

Dati tecnici generali

Portata max. 35 kg/m

Dimensioni

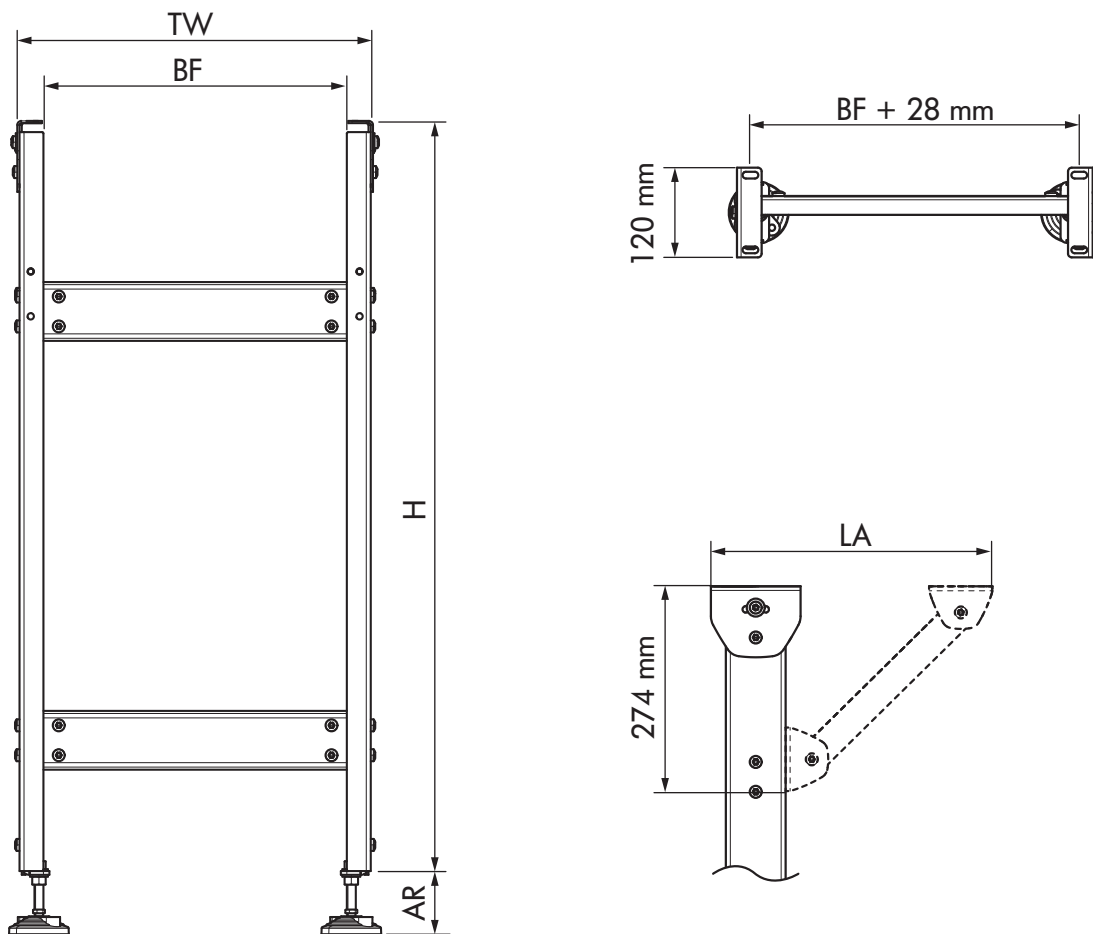

Fig.: Supporto con e senza braccio

TW	Larghezza del modulo	A seconda del modulo ordinato
H	Altezza	Da 50 mm (min. H1) fino a 1200 mm (max. H7)
AR	Campo di regolazione	H1 - H3 = 68 mm, H4 - H7 = 98 mm
BF	Larghezza nominale	S, M, L
LA	Lunghezza braccio	Regolazione flessibile in base al modulo