

# INTERROLL TAMBOUR MOTEUR 80S DC



Tambours  
moteurs  
80S DC

**Entraînement Premium compact destiné aux  
convoyeurs pour charges légères**

## Description du produit

### Applications

Grâce à une puissance et une fiabilité élevées ainsi qu'à son absence de maintenance, ce tambour moteur s'avère idéal pour les applications dans les supermarchés.

- ✓ Petits convoyeurs pour charges légères
- ✓ Convoyeurs pour caisses de supermarchés
- ✓ Systèmes de consigne pour bouteilles

### Caractéristiques

- ✓ Moteur à balais 24 V CC
- ✓ Absence de maintenance
- ✓ Engrenage planétaire technopolymère
- ✓ Graissage à vie
- ✓ Bruits de roulement faibles
- ✓ Réversible
- ✓ Poids réduit

## Spécifications

Données relatives au moteur	
Type de moteur	Type balai 24 Vc.c.
Classe d'isolation du bobinage moteur	Classe B, CEI 34 (VDE 0530)
Tension électrique	24 Vc.c.
Joint d'axe, interne	Double lèvre, NBR
Joint d'axe, externe	Joint labyrinthe
Classe de protection	IP64
Température ambiante, moteur monophasé	+10 jusqu'à +40 °C
Dimensions	
Longueur de tube SL	285 jusqu'à 602 mm

## Informations relatives à la commande

Prière d'étudier avec soin la page dépliant en fin de catalogue.

## Versions de matériaux possibles

Composants	Version	Matériau	
		Aluminium	Acier doux
Tube	Bombé		✓
	Cylindrique		✓
Flasques d'extrémité	Standard	✓	
Embout d'axe	Standard	✓	

## Options

- Revêtements synthétiques destinés à des bandes pour entraînement par friction
- Pignons à chaîne pour bandes technopolymères modulaires
- Dispositifs de blocage anti-retour
- Equilibrage
- Lubrifiant résistant au froid
- Certificats de sécurité UL/cUL
- Montage non horizontal (supérieur à ± 5°)

**Remarque :** se référer au catalogue tambours moteurs pour plus de renseignements.

## Accessoires

- Protection contre les vibrations, voir p. 44
- Rouleaux de renvoi, voir p. 46
- Rouleaux de manutention, voir p. 48

## Sélection du produit approprié

Les tableaux suivants donnent un récapitulatif des versions de moteur possibles. Prière d'indiquer la version obtenue avec le configurateur de produit sur la page dépliant lors de la commande.

### Données mécaniques pour moteurs monophasés

P <sub>N</sub> kW	gs	i	v m/s	n <sub>A</sub> min <sup>-1</sup>	M <sub>A</sub> Nm	F <sub>N</sub> N	TE N	Poids de démarrage min. kg	SL <sub>min</sub> mm
0,044	3	115,2	0,12	28	12,6	315	2000	100	285
		96,0	0,15	35	10,5	263	2000	80	285
		78,5	0,18	42	8,6	215	2000	67	285
		71,6	0,20	47	7,8	145	2000	44	285
		63,5	0,23	54	7,0	195	2000	60	285
		52,9	0,27	63	5,8	175	2000	52	285
		48,8	0,30	70	5,4	135	2000	40	285
		43,3	0,33	77	4,7	118	2000	36	285
		19,2	0,76	178	1,6	40	1500	16	285
		16,0	0,90	211	1,3	33	1500	13	285
		13,1	1,10	258	1,1	28	1500	11	285

P <sub>N</sub>	Puissance nominale
gs	Nombre d'étages du réducteur
i	Rapport de réduction
v	Vitesse nominale du tube (en tours/minute)
n <sub>A</sub>	Vitesse linéaire nominale de bande à 50 Hz
M <sub>A</sub>	Couple nominal du tambour moteur
F <sub>N</sub>	Force de traction de bande nominale du tambour moteur
TE	Tension de bande max.
SL <sub>min</sub>	Longueur de tube minimale

Versions de  
moteur  
possibles

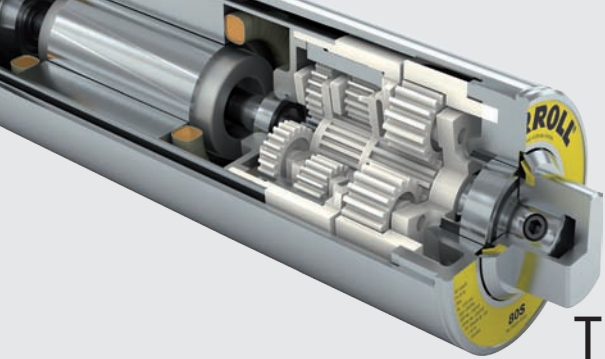

# INTERROLL TAMBOUR MOTEUR 80S DC



Tambours  
moteurs  
80S DC

*Entraînement Premium compact destiné aux  
convoyeurs pour charges légères*

## Spécifications des câbles

- 2 x 1,5 mm<sup>2</sup>
- Sans halogénures
- Ø câble : 7 mm
- Longueur : au moins 1,1 m (autres longueurs possibles sur demande)
- Disponible avec les raccords existants du commerce

## Schémas de connexions

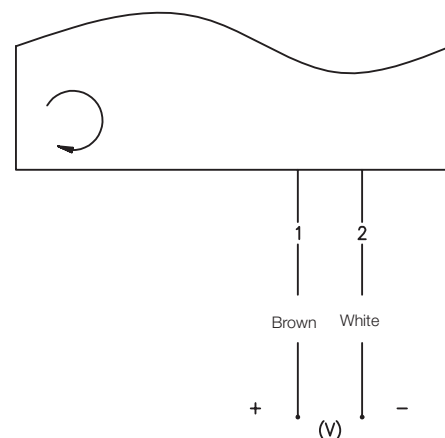

**Remarque :** pour un sens contraire aux aiguilles d'une montre, interchanger le marron (1) et le blanc (2).

## Dimensions

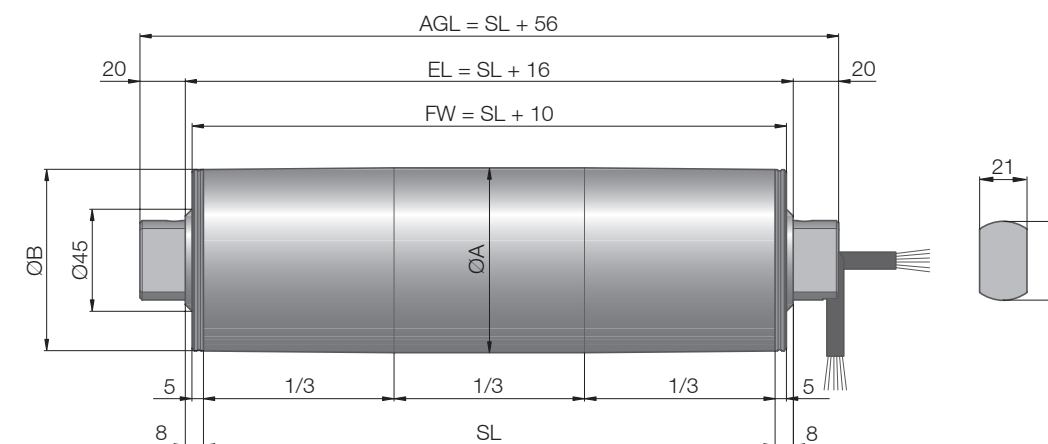

**Fig.:** Tambour moteur avec sortie de câble droite

Type	Ø A mm	Ø B mm
80S DC tube bombé	81,5	80,0
80S DC tube cylindrique	80,5	80,5

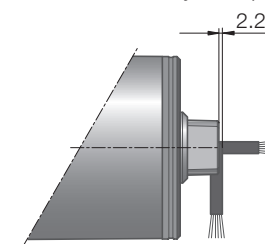

**Fig.:** Embout d'axe

Le poids du tambour moteur dépend de sa longueur.

Longueur de tube SL en mm	285	Le poids augmente de 0,35 kg pour chaque 50 mm	602
Poids moyen en kg	4,1		6,3

Dimensions  
standard

Dimensions  
Raccords de  
câble

Longueur et  
poids standard