

Opportunità senza limiti grazie alle collaudate **tecnologie Interroll**



Trasporto



Smistamento

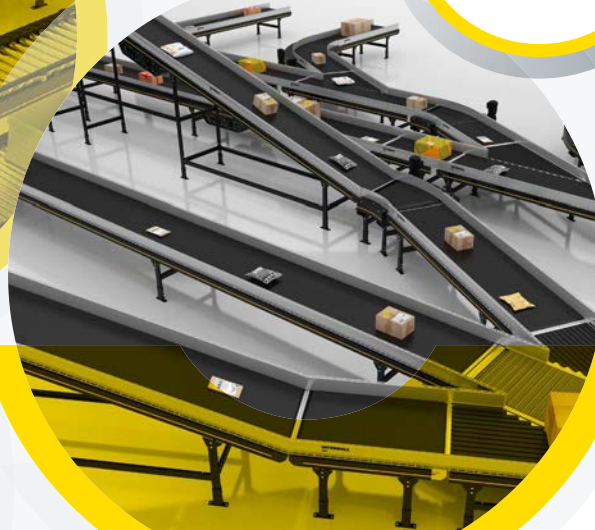

Stoccaggio



Picking



Fornitore globale di **prodotti e soluzioni** per la movimentazione **dei materiali**

La nostra gamma completa di prodotti
risponde alle esigenze di **integratori**
di sistemi e **OEM** in tutto il mondo.

I NOSTRI SETTORI DI SPECIALIZZAZIONE



AEROPORTI



CORRIERI,
ESPRESSI &
PACCHI (CEP)

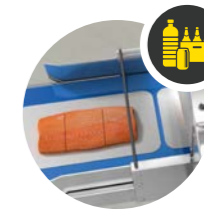

FOOD &
BEVERAGE



FARMACEUTICO



MANIFATTURIERO



RETAIL
(INCL. MODA)



SUPERMERCATI
& E-GROCERY



PNEUMATICI &
AUTOMOTIVE
(INCL. BATTERIE
& E-MOBILITY)



MAGAZZINI &
DISTRIBUZIONE
(ES. DHL, K&N)

Il Gruppo Interroll

Fondata nel 1959, Interroll è cresciuta fino a diventare il fornitore leader a livello mondiale di soluzioni chiave per la **movimentazione dei materiali**.

Scatole, pallet, pacchi o merci morbide: qualunque sia l'esigenza di movimentazione, nessun altro fornitore è in grado di offrire una gamma di soluzioni così completa.

Ecco perché gli integratori di sistemi, gli OEM e gli utenti finali in ogni parte del mondo scelgono Interroll come partner affidabile per i loro impianti di movimentazione dei materiali.

La presenza globale di Interroll garantisce consegne rapide e un servizio post-vendita di livello superiore per i clienti, ovunque si trovino.



La nostra rete globale



36
FILIALI E
STABILIMENTI
PRODUTTIVI



527,1M CHF
DI FATTURATO



2.300
DIPENDENTI



Holding



Stabilimento
produttivo











Filiale
commerciale



Misto

Trasporto

-  **Rulli** p.08
-  **Accessori** p.09
-  **DC Platform** p.10
-  **Controlli** p.11
-  **Mototamburi** p.12
-  **Modular Conveyor Platform **MCP**** p.14
-  **MCP PLAY** p.16
-  **High Performance Conveyor Platform **HPP**** p.18
-  **MCP CleanLine** p.19



Smistamento

-  **Sorter Solution Portfolio** p.20
-  **Interroll Sorteq Modular Chainbelt Sorter **MC-S**** p.22

Picking

-  **Light Conveyor Platform **LCP**** p.24
-  **Carton Flow** p.26

Stoccaggio

-  **Modular Pallet Conveyor Platform **MPP**** p.28
-  **Pallet Flow** p.30

Assistenza

-  **Interroll Lifetime Service** p.32





Rulli

Interroll produce fino a **60.000**
tipi diversi di rulli di qualità
industriale ISO 9001 all'anno
e offre tempi di consegna
ridotti, indipendentemente
dalla quantità ordinata.

Vasta gamma di rulli
adatti per tutti i settori

- **A gravità o motorizzati**
- **Dritti o conici**
- **Per scatole o pallet**
- **In acciaio, acciaio inossidabile o PVC**

Accessori

-  **Accessori per trasportatori**
e attrezzature per postazioni di lavoro
-  **Postazioni di lavoro ergonomiche**
per ridurre sollecitazioni e infortuni
-  **Rampe a gravità**
per ridurre i costi energetici

- QUALITÀ** 
- VARIETÀ/FUNZIONALITÀ** 
- CAPACITÀ** 
- COERENZA** 

TRASFERITORI
A SFERE

BINARI
A RULLINI

MODULO
OMNIDIREZIONALE

RULLINO
TRASPORTATORE IN
POLIMERO

TRASPORTO

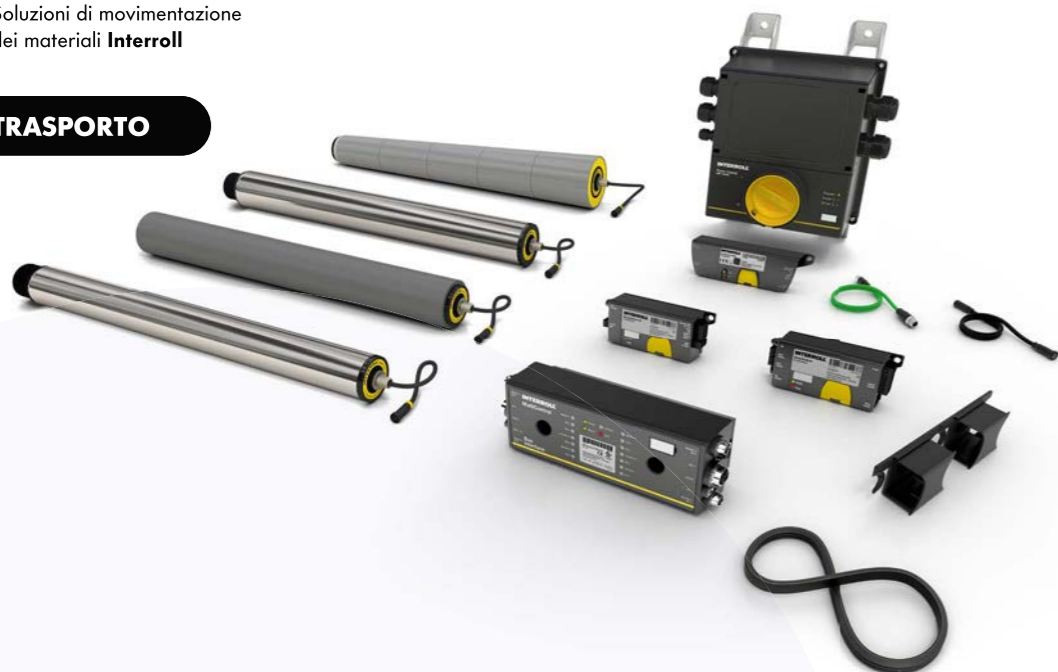

DC Platform RollerDrive

Il RollerDrive è un **rullo motorizzato per l'azionamento di trasportatori a rulli, sicuro e a bassa tensione**. È adatto per applicazioni senza accumulo di pressione (ZPA). La ZPA è una funzione, tipica dei trasportatori a rulli di Interroll, che consente l'accumulo di scatole o cartoni senza contatto fra loro. Inoltre, la ZPA consente un risparmio energetico sensibilmente maggiore rispetto ai metodi convenzionali di accumulo di scatole o cartoni.

-  **DIAMETRO**
50 / 60 mm
-  **VOLTAGGIO**
24 / 48 V
-  **POTENZA**
20 / 35 / 50 W



RISPARMIO ENERGETICO
+
Fino al **50%**

-  **Esente da manutenzione**
-  **Installazione sicura**
-  **Posizionamento preciso**
-  **Facile retrofit** delle installazioni esistenti
-  **Pronto per Industria 4.0**
-  **Fino a grado di protezione IP66**
-  **Certificato UL**
-  **Interfaccia analogica e bus possibile**

- Diagnostica dettagliata per manutenzione predittiva
- Funzionamento silenzioso e usura minima
- Design compatto
- Montaggio facile e veloce

Controlli

Gestione completa e diretta di **numeroso funzioni**

- **Motori e sensori**
- **Rampe di accelerazione e decelerazione**
- **Funzione ZPA**
- **Controllo della velocità**

 **Compatibile con quasi tutti i PLC**
tramite Ethernet/IP, EtherCAT e PROFINET

 **Soluzione di controllo a quattro zone certificata UL**
per il controllo di EC5000, moduli trasferitori e smistatori ad alte prestazioni

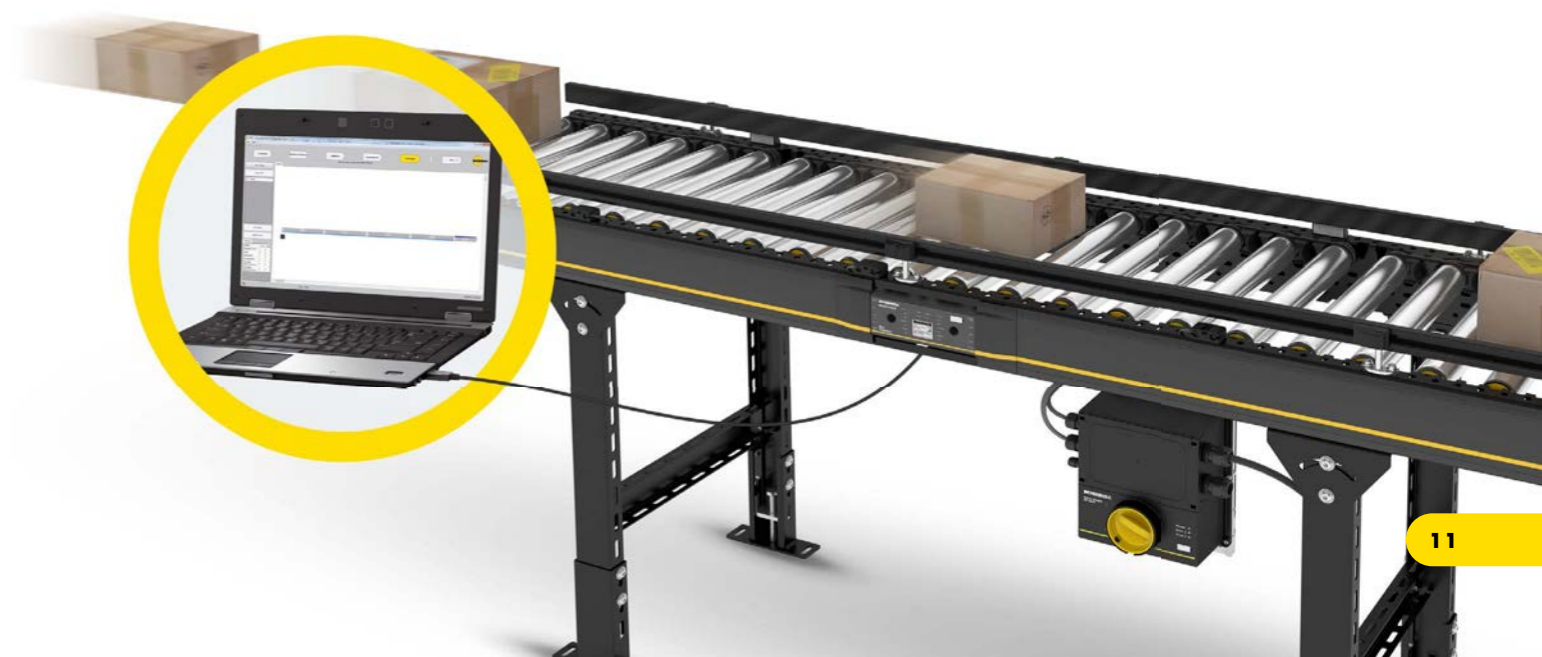

Mototamburi

La **piattaforma dei mototamburi Interroll** permette di creare soluzioni di azionamento a nastro compatibili con i più diffusi nastri azionati per attrito, nastri MPB (Modular Plastic Belt) o nastri in TPU.

Progettazione EHEDG
e grado di protezione IP69K

Facile
installazione

Efficienza energetica:
risparmio energetico fino al 50%
rispetto ai sistemi convenzionali

Montaggio/smontaggio
facile e veloce,
soluzione compatta

Versioni
senza olio
disponibili

Manutenzione ridotta
ed estrema resistenza

Struttura
salva-spazio

LONGEVITÀ COLLAUDATA
50%
+

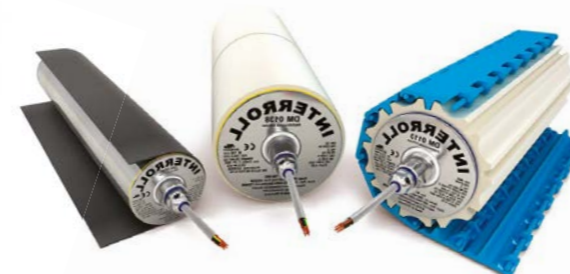

Versioni **sincrone o asincrone**

Azionamento potente e ad alta efficienza energetica con elevata coppia e dinamica.

Frequenza di arresto/avvio molto elevata

Variazione di velocità | 1:15 in circuito aperto
1:1000 con feedback da encoder

Opzione con encoder:
> Resolver
> Incrementale
> Encoder assoluto, monogiro, Hiperface
compatibile con servoazionamenti

Lunga durata
e robustezza

Posizionamento preciso

Gommature e pignoni
> Gommature in PU
> Gommature in NBR
> Pignoni ibridi PK/acciaio inossidabile

Velocità
da 0,3 a 2,72 m/s

Consegne veloci
e assistenza rapida

DISPONIBILITÀ GLOBALE

COMPATIBILE CON LA
MAGGIOR PARTE DEI NASTRI
MODULARI IN PLASTICA (MPB)

COPPIA ELEVATA
E BASSA RUMOROSITÀ

COSTRUZIONE MODULARE

EFFICIENZA ENERGETICA

ELEVATE CARATTERISTICHE DINAMICHE

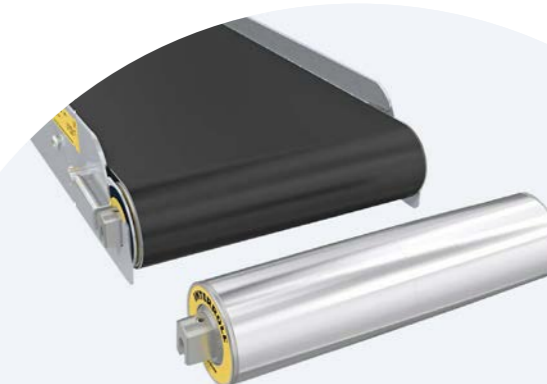

Versioni per carichi leggeri e casse di supermercato **disponibili:**

- > Azionamenti per casse e controlli soft-start
- > Sistemi a cassetta
- > Distributori automatici inversi
- > Trasportatori industriali agili, preassemblati e per carichi leggeri

Modular Conveyor Platform **MCP**

Intelligenti, economici e flessibili.

I moduli di trasporto Interroll sono i sistemi più versatili e durevoli disponibili, in grado di garantire la massima disponibilità e scalabilità per la crescita futura.



ELEVATORI



**SARACINESCA
A RIBALTA**



**CURVE
A RULLI**



**TRASPORTATORE
A RULLI RETTILINEO**



**GIUNZIONI
TRASVERSALI**



**TRASFERITORI
AD ALTA VELOCITÀ**



**TRASFERITORI
A 90°**



**CURVA
A NASTRO**



**SALITE /
DISCESE**



**TRASPORTATORE
A NASTRO
RETTILINEO**



**GIUNZIONE
TRASVERSALE
A NASTRO**

- 100% elettrico**
24V, 48V o 400V
- Applicazioni **deep freeze a -30°C**
- Facile retrofit**
delle installazioni esistenti
- Moduli **plug & play**
- Fino a **50 kg/m**
- Velocità fino a **2 m/s**

- Flessibile con angoli di **30°/45°/60°/90°**
- Fino a **75 kg/m**
- Velocità fino a **2,85 m/s**

- Fino a **50 kg/m**
- Velocità fino a **2 m/s**
- Manutenzione **facile e veloce**

MCP PLAY

**Più veloce, più facile, più intelligente:
il futuro del trasporto inizia oggi.**

Interroll apre la strada al futuro della movimentazione dei materiali con **MCP PLAY**, un'evoluzione avanzata della **Modular Conveyor Platform (MCP)**, la piattaforma standard del settore. Progettata con intelligenza di ultima generazione, permette di migliorare progettazione, implementazione, messa in funzione e gestione operativa per un'efficienza senza eguali. Basata su numerosi brevetti, **MCP PLAY** stabilisce nuovi standard in termini di innovazione, permettendo agli integratori di sistemi di velocizzare il calcolo dei preventivi, ridurre le tempistiche di progetto e ottimizzare la flessibilità della forza lavoro.



- 1 **Layout e simulazione**
- 2 **Messa in funzione**
- 3 **Collaudo**
- 4 **Ottimizzazione e utilizzo**

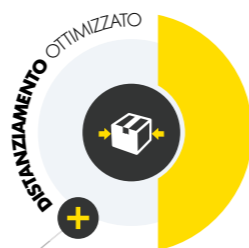

Messa in funzione e avviamento più rapidi per una **consegna veloce del progetto**

Progettazione semplificata del layout con strumenti software intuitivi

Riduzione del carico di lavoro di programmazione, per **risparmiare tempo e risorse**

Elimina la necessità di competenze di programmazione avanzate, offrendo una maggiore **flessibilità in termini di personale**

Integrazione senza soluzione di continuità con interruzione minima dell'operatività

Maggiore efficienza energetica per l'utente finale



Il flusso continuo di merci, senza interruzioni o ripartenze, **abbatte il consumo di energia**, riduce l'usura e migliora la sostenibilità. Processi semplificati dalla progettazione fino all'esercizio consentono un aumento della produttività e **migliorano ogni fase dei processi di lavoro**, mentre il flusso continuo di merci distanziate in modo ottimale permette di massimizzare la capacità di trasporto.

MCPPLAY



+ CARATTERISTICHE PRINCIPALI DEL PRODOTTO

Elevata flessibilità con **"Adjust to Gap."**

Distanziamento ottimizzato fra gli articoli sul trasportatore per garantire un flusso uniforme dei prodotti, evitare le collisioni e migliorare la precisione di smistamento.

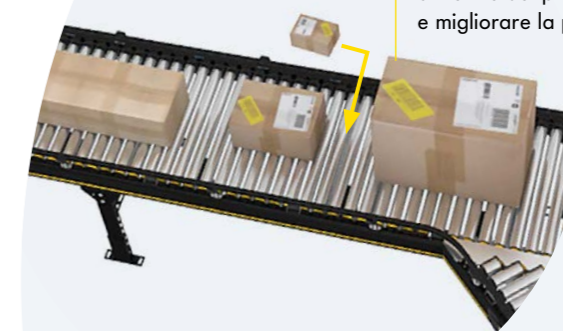

Flusso continuo con **"Flowing Merge."**

Questa nuova funzione di flusso continuo per le merci offerta da MCP PLAY rappresenta un notevole progresso. Questa funzionalità rivoluzionaria offre una velocità senza precedenti, portando la generale efficienza del sistema a livelli superiori.





High Performance Conveyor Platform **HPP**

I vantaggi di un **sistema modulare e flessibile di moduli di trasporto** sono ora a disposizione degli integratori di sistemi e degli utenti finali nel settore CEP.



Una gran varietà di moduli per **esigenze specifiche:**

- **Trasportatori in salita o discesa**
- **Basati su tecnologie collaudate**
- **Flusso di materiali senza interruzioni**

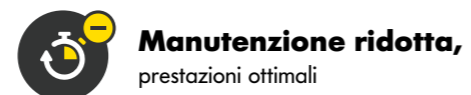

Manutenzione ridotta,
prestazioni ottimali





Robustezza
e affidabilità



Flusso elevato

MULTIBELT SWITCH **MBS**

 Capacità di trasporto elevata:
>10,000 pz/hr

 **80 kg/m** oppure
50 kg/articolo

 Fino a
8 destinazioni



MCP CleanLine

Soluzione che non soltanto **garantisce la sicurezza alimentare**, ma migliora anche l'efficienza operativa, la sostenibilità e la sicurezza dei lavoratori. La CleanLine è progettata per una movimentazione precisa ed efficiente di prodotti alimentari confezionati, offrendo funzionalità senza accumulo di pressione (ZPA) per ottimizzare l'uso dell'energia e ridurre gli sprechi. I trasportatori a rulli CleanLine presentano inoltre una struttura sigillata per evitare le contaminazioni e offrono un'elevata efficienza nell'uso dell'acqua, riducendo il rischio di proliferazione dei microbi durante la pulizia.

Piattaforma modulare in acciaio inossidabile



Facilità di interfaccia con applicazioni già esistenti



Impermeabile: tutti i componenti sono certificati almeno con il grado di protezione IPX5



Risparmio energetico possibile fino al 50% con ZPA



Adatto per applicazioni alimentari con cibi confezionati **da secchi a umidi** da -5°C a +40°C

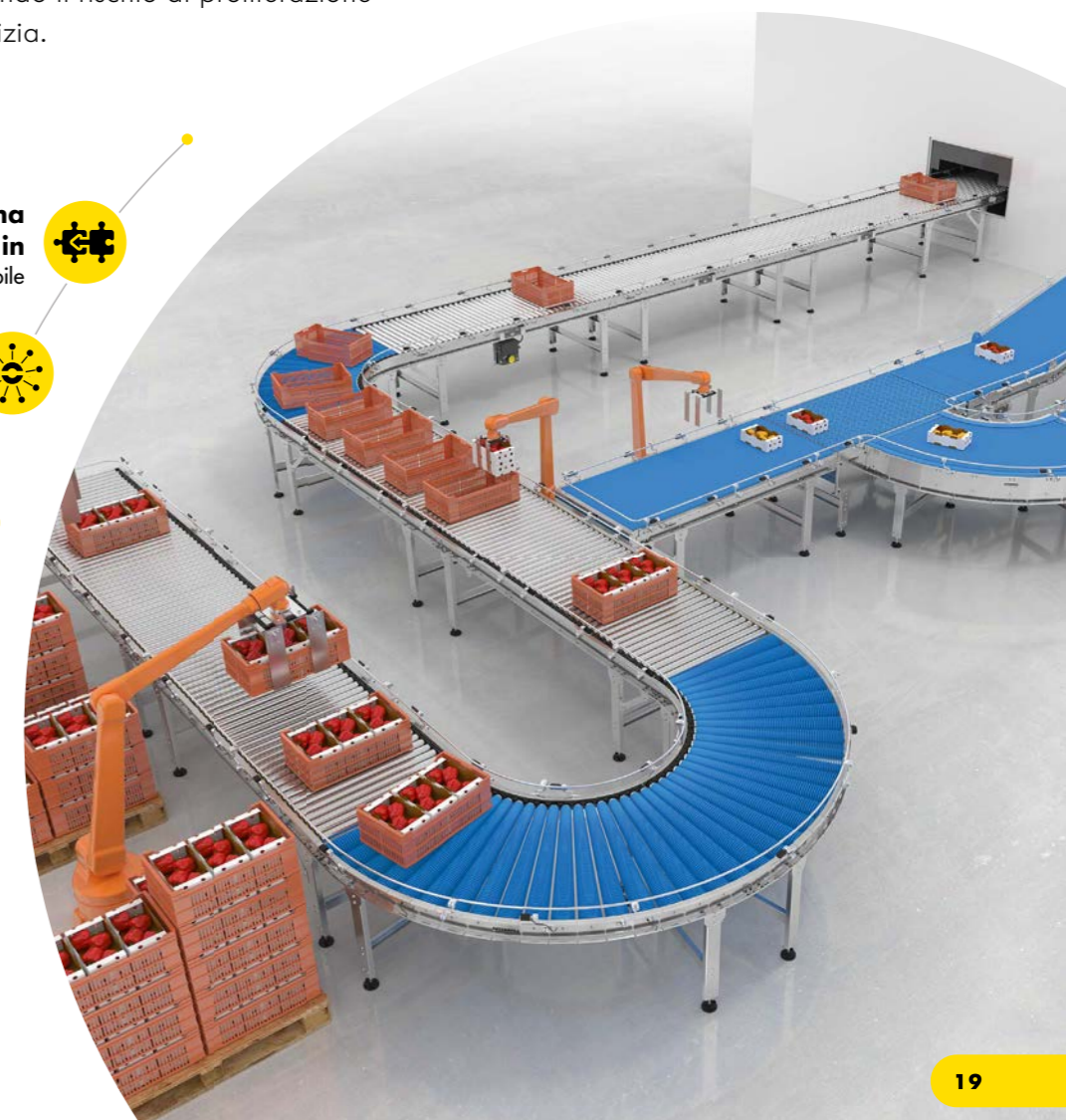

Sorter Solution Portfolio

MCP AD ALTE PRESTAZIONI – DEVIATIONE **HPD**

Per deviare carichi unitari a diversi
angoli su una conveyor laterale.
Fino a 3.600 articoli/ora



INTERROLL SORTTEQ MODULAR CHAINBELT SORTER **MC-S**

Smistamento pacchi intelligente,
veloce e modulare per tutti i tipi
di articoli.
Fino a 8.000 articoli/ora



MULTIBELT SWITCH **MBS**

Smistatore multidirezionale,
elevato numero di destinazioni
e meccanica di base.
Fino a 10.000 articoli/ora

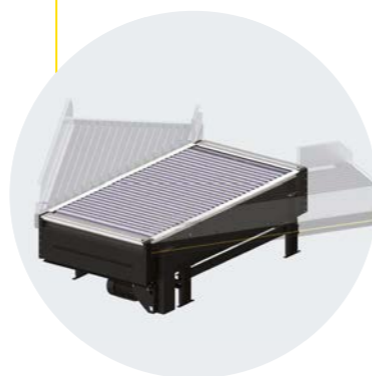

SPLIT TRAY SORTER

Smistamento efficace per
merci non sensibili con un gran
numero di destinazioni.
Fino a 21.600 articoli/ora



VERTICAL CROSSBELT SORTER

Smistatore lineare, design che risparmia
spazio, con ingombro ridotto.
Fino a 14.000 articoli/ora



HORIZONTAL CROSSBELT SORTER

Smistatore circolare, elevato numero
di destinazioni e meccanica di base.
Fino a 20.000 articoli/ora



Capacità produttiva da
2.000 to 20.000
unità all'ora



Sorting of parcels
up to 50kg



**Funzionamento
silenzioso**
<67dB(a)

Selezione Flessibile in Tutti i Settori Chiave.

Il portafoglio di Smistatori di Interroll è progettato per un'ampia gamma di settori con esigenze di produttività variabili. I nostri sistemi garantiscono uno smistamento affidabile e ad alta velocità con tempi di fermo minimi. Dalle merci sensibili nel settore farmaceutico agli imballaggi robusti nel settore CEP e alle opzioni modulari di grado alimentare, i nostri smistatori possono essere configurati per soddisfare i vostri precisi requisiti operativi e normativi.



Moduli di Alimentazione

- Dolce ed efficiente
- Manuale o automatizzato
- Impatto minimo sulla produttività del sistema



Sistemi di **Controllo**

- Architettura intuitiva
- Facile integrazione
- Energeticamente efficiente, coerente e preciso

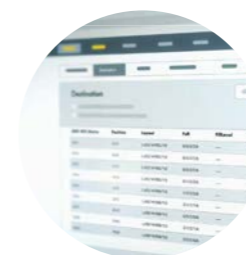

MODULAR DESTINATION PLATFORM **MDP**

Una soluzione flessibile e pronta all'uso per lo scarico, la MDP si adatta a un'ampia gamma di tipi e pesi di articoli. Presenta un funzionamento a basso rumore, una spaziatura ottimizzata e canali di scivolo su misura per ogni applicazione. Facilmente espandibile, la MDP garantisce una consegna precisa e affidabile alle corsie di uscita designate.



Interroll Sortteq Modular Chainbelt Sorter **MC-S**

Il Interroll Sortteq Modular Chainbelt Sorter **MC-S** è progettato per applicazioni salvaspazio con throughput medio-alto fino a 8.000 pezzi/ora, offrendo una cernita affidabile e delicata di ogni tipo di articolo.

Il design meccanico è costruito per durare, richiede manutenzione minima e garantisce alta precisione ottimizzando l'uso dello spazio. Ideale per scatole, cassetine, polybag, buste, buste rigide e articoli irregolari in ambienti logistici ad alta intensità.

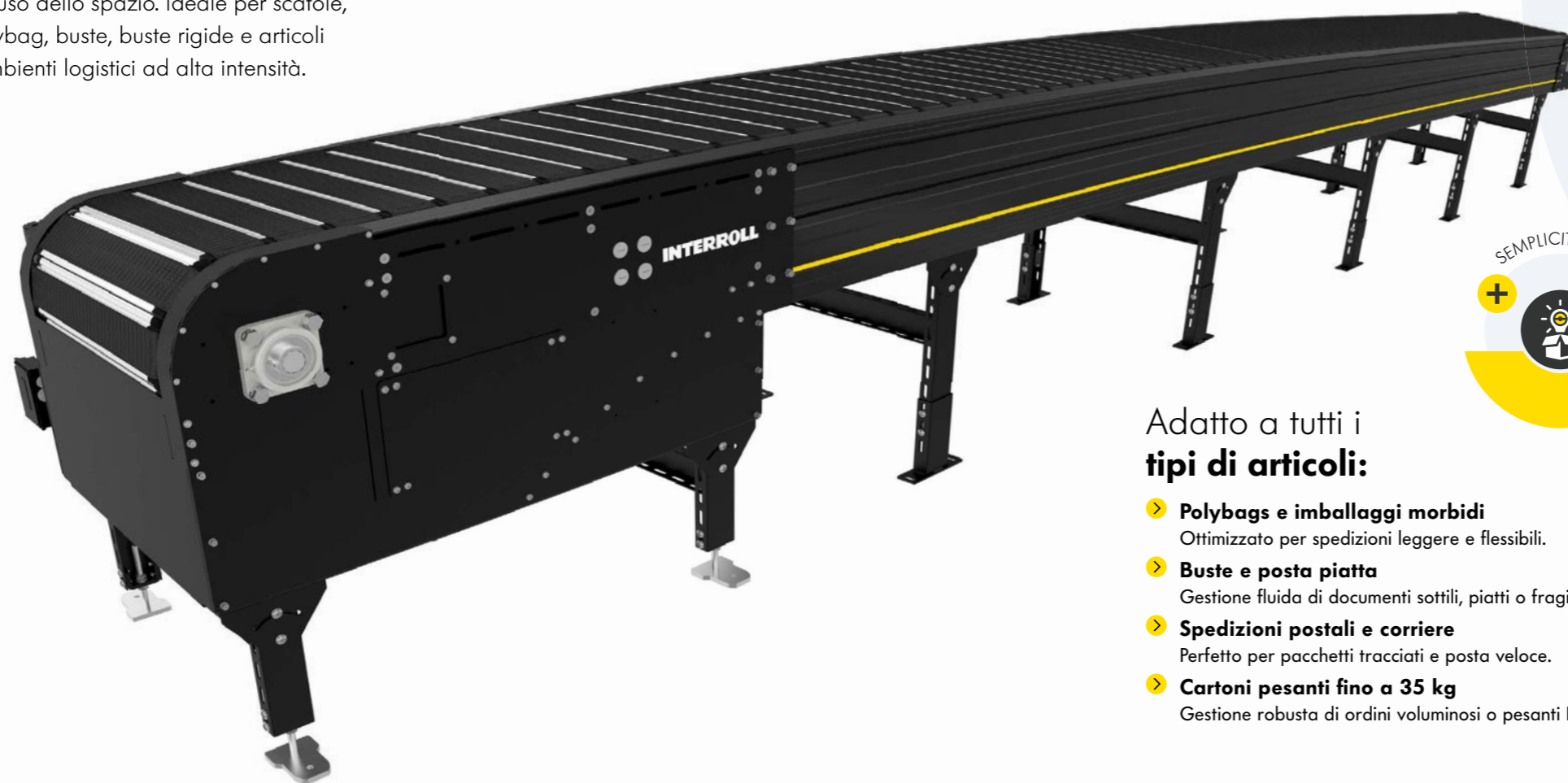

Design meccanico collaudato
per alta affidabilità



Tempi di fermo minimi
grazie alla massima facilità
di manutenzione



Passo stretto delle cinghie
e cinghie larghe per la massima
precisione con articoli piccoli



+ CARATTERISTICHE PRINCIPALI DEL PRODOTTO



Produttività:
Fino a 8.000 pz/ora



Fino a 35 kg



Sistema di bloccaggio facile
Sostituzione della cinghia con solo due clip



Design modulare
per la massima scalabilità



Sicurezza e conformità
Piattaforma chiusa certificata CE



Sistema a tre bus
Alta tensione, bassa tensione 24V e comunicazione



Tecnologia intelligente e controllo
Commutazione intelligente con sensori integrati
e sistema a catena a frizione senza motore
esterno garantisce prestazioni affidabili



Adatto a tutti i tipi di articoli:

- ▶ **Polybags e imballaggi morbidi**
Ottimizzato per spedizioni leggere e flessibili.
- ▶ **Buste e posta piatta**
Gestione fluida di documenti sottili, piatti o fragili.
- ▶ **Spedizioni postali e corriere**
Perfetto per pacchetti tracciati e posta veloce.
- ▶ **Cartoni pesanti fino a 35 kg**
Gestione robusta di ordini voluminosi o pesanti B2B ed e-commerce.



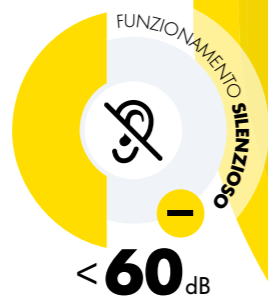
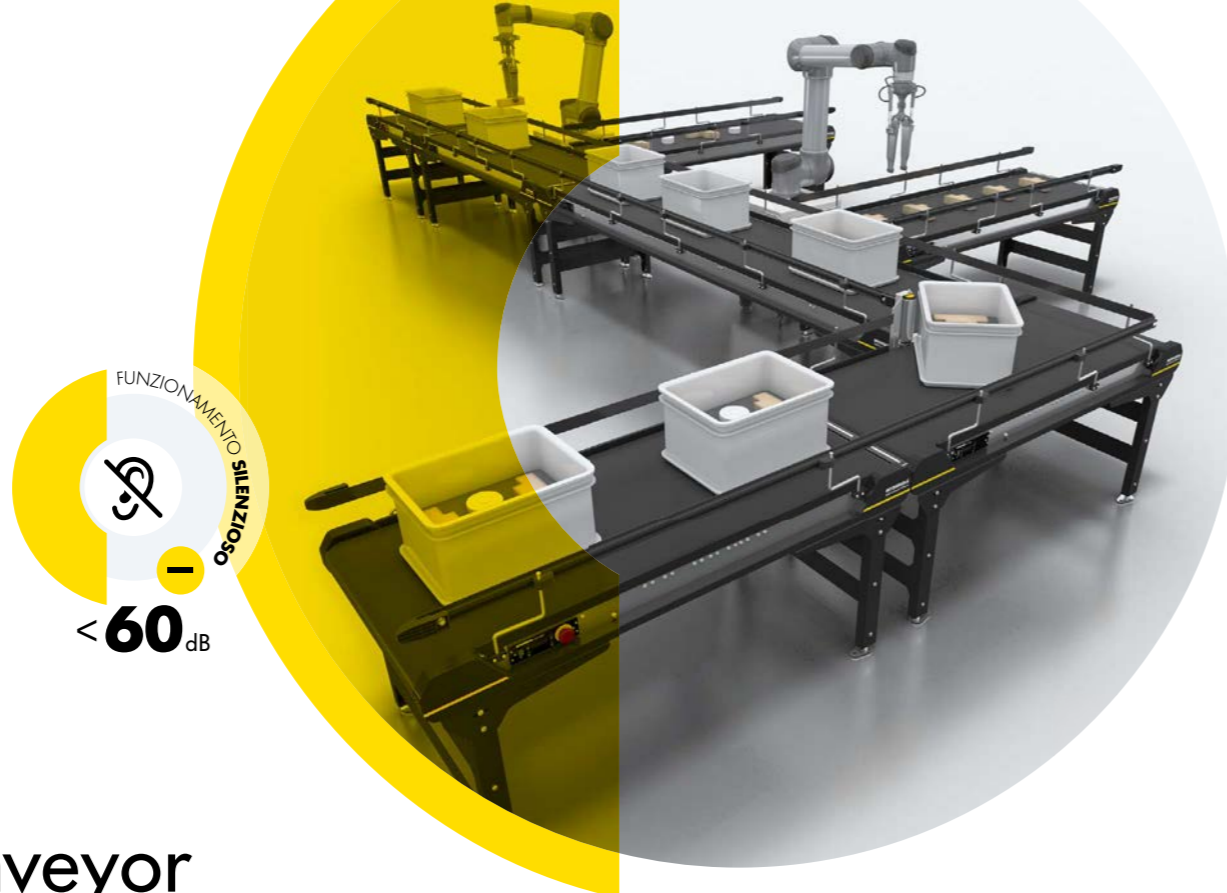

Light Conveyor Platform LCP

Trasportatore pronto all'uso.

La Light Conveyor Platform (LCP) è la soluzione di Interroll per la logistica di produzione e fabbricazione, nonché nel campo dell'assemblaggio e dell'automazione. È costituita da una piattaforma modulare basata su una struttura leggera e robusta, facile da integrare.

- Progettata** per la produzione e l'assemblaggio (DFMA)
- Tempi di consegna brevi** grazie al modello "assemble to order"
- Soluzione pronta all'uso** per una facile integrazione
- Facilità di manutenzione** grazie alla progettazione intelligente
- Protezione ESD** per gli ambienti di produzione elettronici

TRASPORTATORE LCP



TRASFERITORE LCP



CONTROLLO LCP



AMR TOP MODULE



AMR IR-MODULE

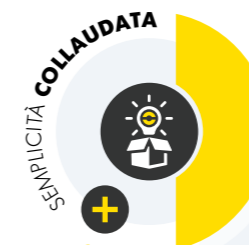
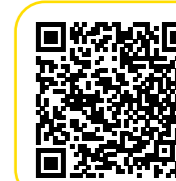

Massima sicurezza per i dipendenti e in caso di scarico errato delle merci



Componenti UL per una facile certificazione



Interfaccia semplice e comunicazione ininterrotta fra il modulo AMR e il modulo Top



Soluzione collaudata Sottoposta a test approfonditi con partner nella robotica



Soluzione a piattaforma **modulare scalabile**



AMR TOP MODULE

Soluzione scalabile. Il modulo AMR Top Module è un'espansione della Light Conveyor Platform (LCP) che consente la movimentazione di merci leggere sull'Autonomous Mobile Robot (AMR). A differenza di altri produttori di moduli top, Interroll offre una soluzione completa, unica sul mercato.







Scaffalature Carton Flow per cartoni e cassette

-  **Ergonomiche, esenti da manutenzione,** veloci e facili da installare
-  **Nessuna alimentazione richiesta,** soluzione a gravità
-  **Alta densità di stoccaggio** e velocità di picking



CARTON WHEEL FLOW



-  **Soluzione Carton Flow ergonomica**
-  **Ideale per il picking degli ordini** di SKU con turnover elevato
-  **Soluzione collaudata e affidabile** per scatole e ceste a fondo piatto
-  **Compatibile con tutte** le tipologie di scaffalature e ripiani

VERSI FLOW

- Soluzione versatile**  per molteplici tipologie di merci
- Ottima scorrevolezza**  grazie al grande diametro dei rullini in policarbonato
- Facile installazione**  in qualsiasi scaffale
- Soluzione ideale**  per il retrofit





Modular Pallet Conveyor Platform **MPP**

Una combinazione di **moduli di trasporto per pallet** (trasportatori a rulli o catena) e **trasportatori specifici** come, trasferitori e tavole rotanti.

- Efficienza energetica: **500kg con 48V**
- Efficace da **+5°C a +45°C**
- Velocità da **0,1 a 0,5m/s**
- Fino a **1500kg**



Una gamma completa
di trasportatori modulari



Manutenzione
facile e veloce

**TRASPORTATORE
A RULLI**

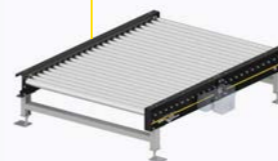

**TAVOLA ROTANTE
A RULLI**



**TRASFERITORE
A RULLI A 90°**



**TRASPORTATORE
A CATENA**



**TAVOLA ROTANTE
A CATENA**

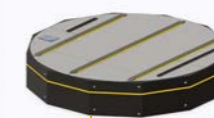

**TRASFERITORE
A CATENA**



DOPPIO



TRASLOELEVATORE



**TRANSFER
CAR**



Totale **integrazione** con i
sistemi MCP e Interroll Pallet Flow

Interroll MPP è una soluzione collaudata e di alta
qualità per l'intero flusso di pallet in tutti gli impianti
di produzione e centri di distribuzione.

Ulteriori informazioni alla pagina seguente



STOCCAGGIO



+ 50%
RISPARMIO DI SPAZIO
IN APPLICAZIONI DI
STOCCAGGIO AD ALTA DENSITÀ

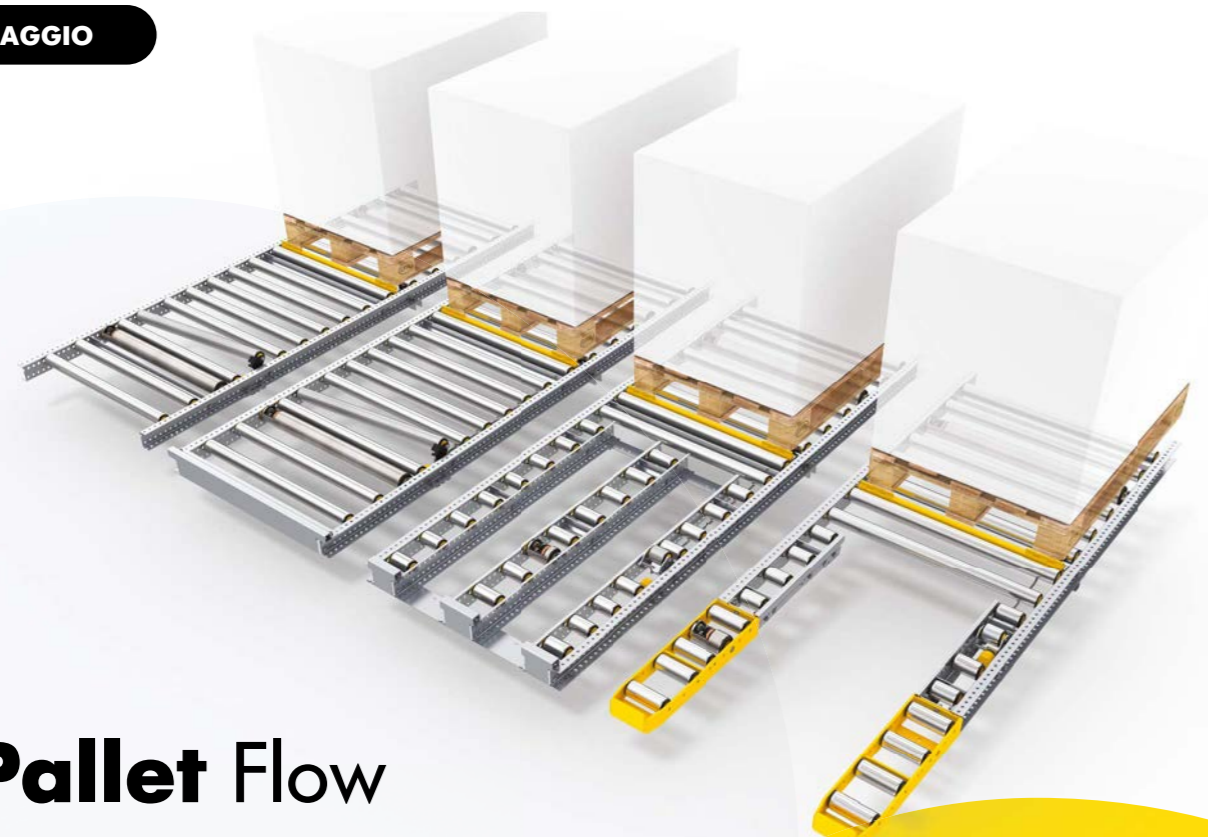

Pallet Flow

- Freni MSC**
- Soluzione ad **alta efficienza energetica**
- Distanze ridotte**
meno carrelli elevatori, meno traffico



- Esenti da manutenzione,**
veloci e facili da installare
- Nessuna alimentazione richiesta,** soluzione a gravità
- Compatibile** con il vostro sistema di gestione del magazzino
- Maggiore sicurezza per gli operatori** grazie al controllo della velocità e ai separatori per pallet

Soluzioni FIFO e LIFO per svariate applicazioni

- **Stoccaggio**
- **Buffer**
- **Corsie di spedizione**
- **Tunnel di picking**

LIFO In/Out

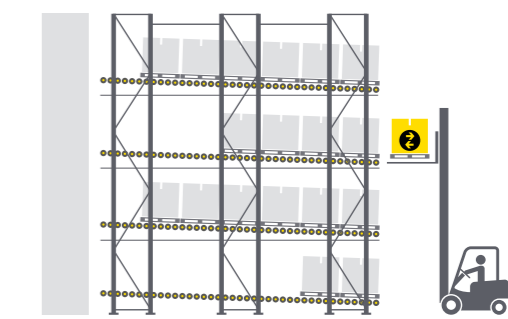

In **FIFO** Out

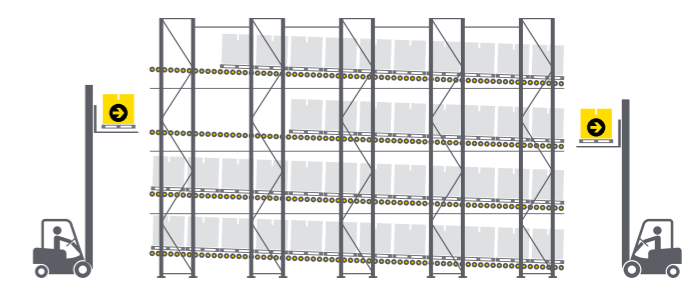

INTERROLL Lifetime SERVICE

Il team Interroll Lifetime Service è a vostra disposizione per fornirvi assistenza durante l'intero ciclo di vita del vostro impianto di movimentazione dei materiali.

Potete contare su di noi: qualunque sia il problema, Interroll è sempre pronta a offrirvi assistenza rapida e affidabile.

Fase iniziale di progetto ed esercizio

- 🔄 Risparmio di tempo per installazione e messa in funzione
- 🔄 Riduzione dei tempi di fermo durante l'avviamento e l'esercizio
- 🔄 Formazione per il vostro personale di manutenzione
- 🔄 Riduzione del rischio con estensione della garanzia

Utilizzo di nuove apparecchiature

- 🔄 Service Level Agreement (SLA) personalizzati
- 🔄 Assistenza telefonica qualificata
- 🔄 Tempi di fornitura brevi e consegne espresse per pezzi di ricambio
- 🔄 Elevata disponibilità delle apparecchiature con manutenzione professionale

Utilizzo di apparecchiature mature

- 🔄 Totale trasparenza sulle condizioni delle vostre apparecchiature con verifiche e ispezioni
- 🔄 Riparazioni espresse, sul posto o nelle nostre officine di riparazione
- 🔄 Apparecchiature all'avanguardia con le nostre proposte di retrofit e aggiornamento

e molto altro ancora!

Entriamo in contatto

PER MAGGIORI DETTAGLI SULLE OFFERTE DI ASSISTENZA LOCALE DEL NOSTRO LIFETIME SERVICE, SCANSIONATE IL QR CODE



Dite addio ai tempi di fermo imprevisti e concentratevi su ciò che sapete fare meglio:
**gestire la vostra attività
con successo**

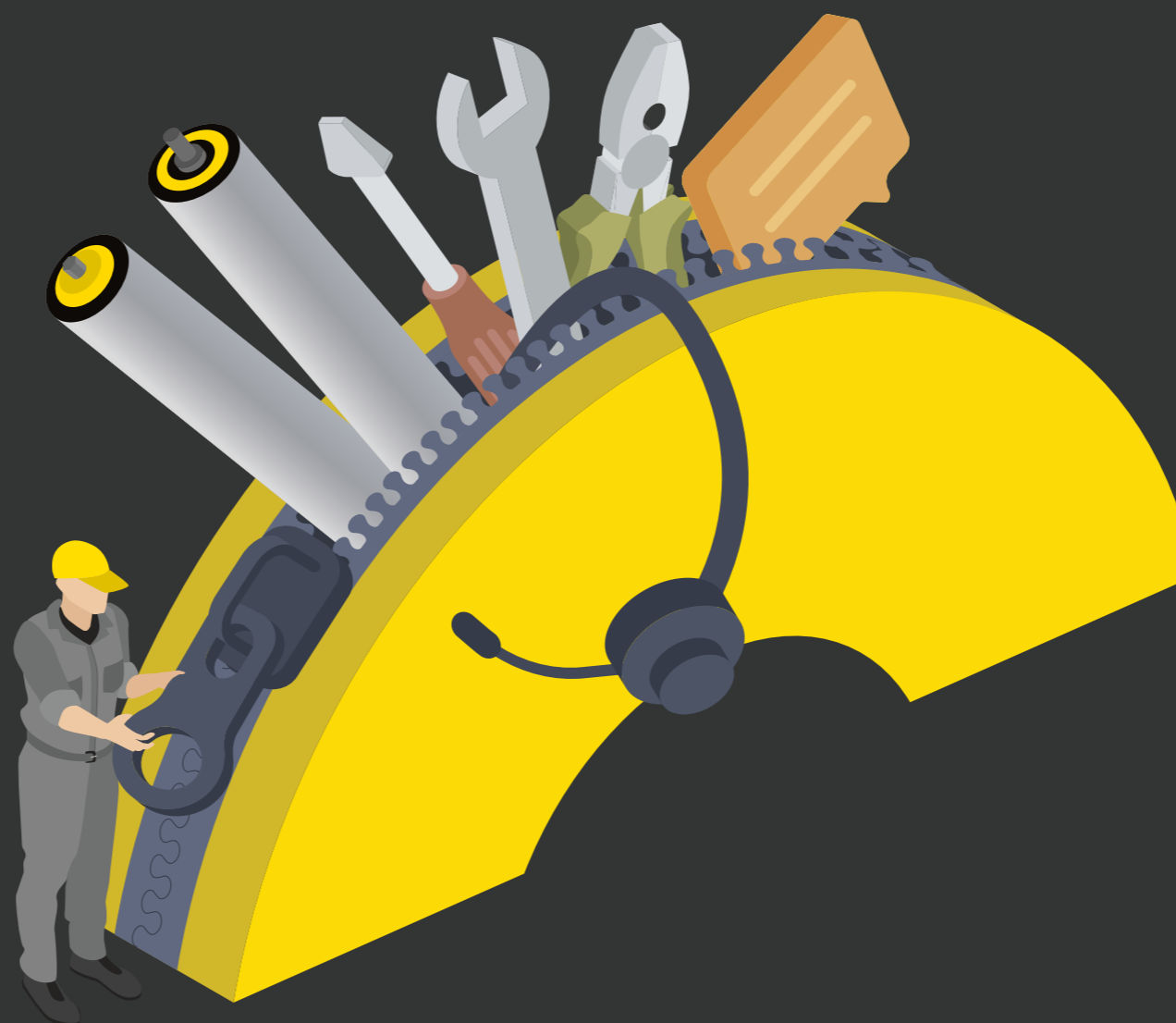

- 🔧 **INSTALLAZIONE**
- 📞 **ASSISTENZA TELEFONICA**
- 📦 **PEZZI DI RICAMBIO**
- 🔧 **NETWORK DI RIPARAZIONE**
- 📚 **FORMAZIONE**
- 👤 **VERIFICHE**
- 🔧 **MANUTENZIONE PREVENTIVA**
- 👋 **RETROFIT**

Contattateci



interroll.com



rollingoninterroll.com



lifetimeservice.interroll.com

Informazioni su Interroll

Il Gruppo Interroll è fornitore leader a livello mondiale di soluzioni per la movimentazione dei materiali. Fondata nel 1959, l'azienda è quotata al SIX Swiss Exchange dal 1997.

Interroll fornisce a integratori di sistemi e costruttori di impianti una vasta gamma di prodotti basati su piattaforme e servizi nelle categorie "Rollers" (rulli trasportatori), "Drives" (motori e azionamenti per sistemi di trasporto), "Conveyors & Sorters" (trasportatori e smistatori) e "Pallet Handling" (trasporto e stoccaggio di pallet). Le soluzioni di Interroll sono utilizzate per servizi di corriere espresso e postali, e-commerce, aeroporti, food & beverage, moda, automotive e in altri settori industriali. Tra i clienti dell'azienda figurano marchi leader come Amazon, Bosch, Coca-Cola, DHL, Nestlé, Procter & Gamble, Siemens, Walmart e Zalando.

Con sede in Svizzera, Interroll dispone di una rete globale di 36 società, con un fatturato di circa 527,1 milioni di CHF e 2.300 dipendenti (media dei dipendenti nel 2024).

[interroll.com](https://www.interroll.com)

Interroll si riserva il diritto di modificare in ogni momento le caratteristiche tecniche dei prodotti. Le informazioni tecniche, le dimensioni, i dati e le caratteristiche hanno esclusivamente valore indicativo.

© Interroll 2026

IT/02-26/UM/BRO-1.5

