

Des possibilités infinies grâce aux **technologies** **éprouvées** d'Interroll



Convoyage



Tri

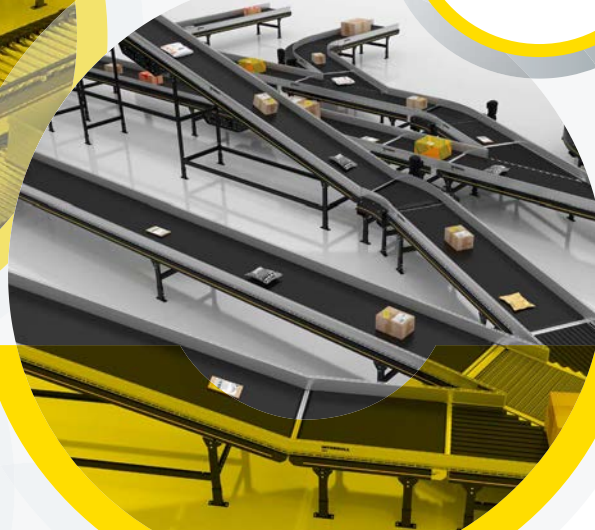

Stockage



**Préparation
de commandes**



Fournisseur mondial de **produits et de solutions pour la manutention**

Notre gamme complète de produits répond aux besoins
**des intégrateurs de systèmes et des fabricants
d'équipements d'origine (OEM) du monde entier.**

LES SECTEURS SUR LESQUELS NOUS NOUS CONCENTRONS



AÉROPORTS



COURRIER,
EXPRESS &
COLIS (CEP)



AGROALIMENTAIRE



PHARMACEUTIQUE



INDUSTRIE
MANUFACTURIÈRE

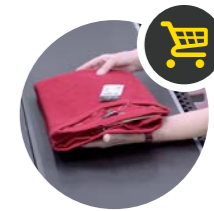

RETAIL /
COMMERCE
DE DÉTAIL
(INCL. MODE)



SUPERMARCHÉS
& E-GROCERY



PNEUS &
AUTOMOBILE
(INCL. BATTERIES
& E-MOBILITÉ)



STOCKAGE &
DISTRIBUTION
(EX. DHL, K&N)

Le groupe Interroll

Fondé en 1959, le groupe Interroll est devenu le premier fournisseur mondial d'équipements clés pour la **manutention**.

Que vous manipulez des cartons, des palettes, des colis ou des produits souples, aucun autre fournisseur ne propose une gamme aussi complète de solutions.

C'est pourquoi les intégrateurs de systèmes, les fabricants d'équipements d'origine (OEM) et les utilisateurs finaux du monde entier choisissent Interroll comme partenaire de confiance pour les installations de manutention.

La présence mondiale d'Interroll garantit une livraison rapide et un service après-vente de qualité pour les clients, en tout lieu !



Notre réseau mondial



36

FILIALES ET
CENTRES DE
PRODUCTION



CHF 527,1 M

CHIFFRE
D'AFFAIRE



2 300

EMPLOYÉS

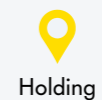

Holding



Unité de
production



Unité de
vente





Mixte



Convoyage

-  **Rouleaux** p.08
-  **Accessoires** p.09
-  **Plateforme DC** p.10
-  **Cartes de pilotage** p.11
-  **Tambours moteurs** p.12
-  Plateforme modulaire de convoyage **MCP** p.14
-  **MCP PLAY** p.16
-  Plateforme de convoyage haute performance **HPP** p.18
-  **MCP CleanLine** p.19

Tri

-  Portfolio de **solutions de tri** p.20
-  Interroll Sortteq trieur à chaîne modulaire **MC-S** p.22

Picking

-  Plateforme de convoyage léger **LCP** p.24
-  **Carton Flow** p.26

Stockage

-  Plateforme modulaire de convoyage de palettes **MPP** p.28
-  **Pallet Flow** p.30

Service

-  Interroll **Lifetime Service** p.32



Rouleaux

Interroll produit chaque année jusqu'à **60 000 types différents de rouleaux de qualité industrielle ISO 9001** et offre des délais de livraison courts, quelle que soit la quantité commandée.

Large gamme de rouleaux convient à tous les secteurs d'activité

- Par gravité ou entraînement
- Droits ou coniques
- Pour colis ou palettes
- En acier, acier inoxydable ou PVC

Accessoires

- Accessoires pour convoyeurs**
et équipements de postes de travail
- Postes de travail ergonomiques**
pour une réduction du stress et des risques de blessures
- Rampes gravitaires**
pour réduire les coûts énergétiques

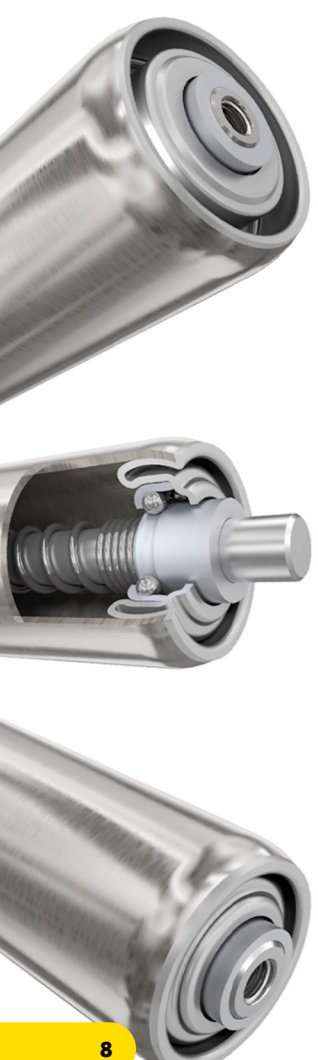

- QUALITÉ
- VARIÉTÉ/CAPACITÉ
- CAPACITÉ
- CONSISTANCE

BILLES DE MANUTENTION

RAILS A GALETS



GALETS OMNIDIRECTIONNEL

GALET DE MANUTENTION TECHNOPLYMÈRE

CONVOYAGE

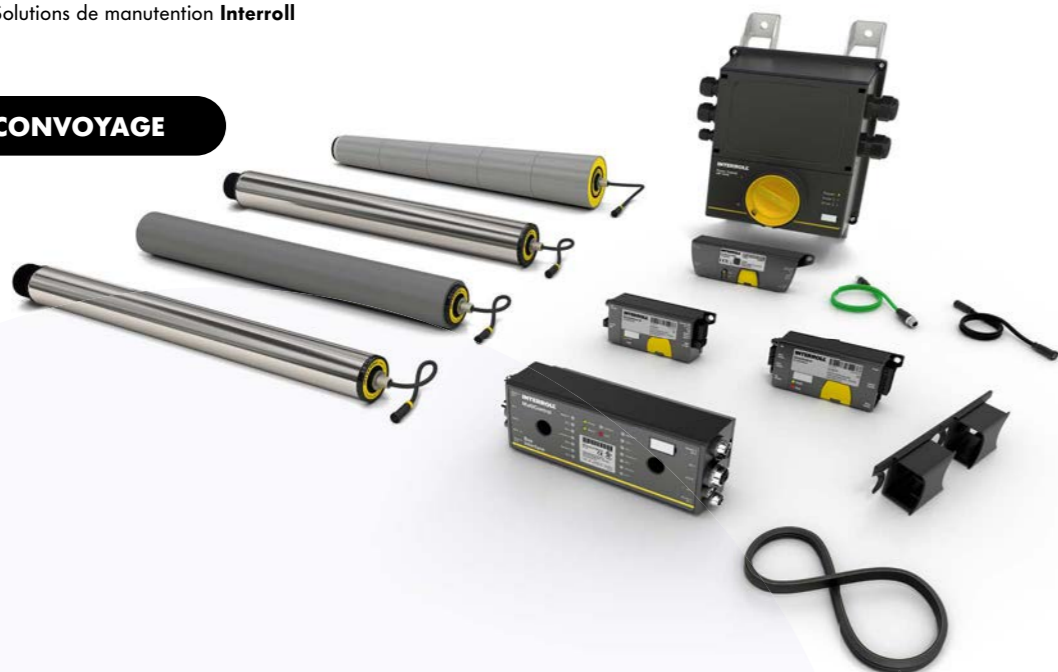

Plateforme DC RollerDrive

Le RollerDrive est un **rouleau moteur sûr**, à basse tension, **destiné à entraîner des convoyeurs à rouleaux**. Il convient aux applications d'accumulation sans pression (ZPA). La ZPA est une fonction typique des convoyeurs à rouleaux Interroll permettant l'accumulation des boîtes ou des cartons sans qu'ils n'entrent en contact les uns avec les autres. En outre, la ZPA permet d'économiser beaucoup plus d'énergie que les méthodes conventionnelles d'accumulation de boîtes ou de cartons.

- ⌀ DIAMÈTRE **50/60** mm
- ⚡ TENSION **24/48** V
- ⚡ PUISSANCE **20/35/50** W

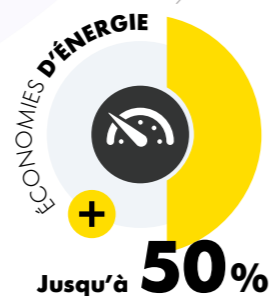

- Solution **sans maintenance**
- Installation **sécurisée**
- Positionnement **précis**
- Simplicité de remise à niveau** d'installations existantes
- Prêt pour **l'industrie 4.0**
- Jusqu'à **l'indice de protection IP66**
- Certifié UL**
- Interface analogique et bus** possible

- Diagnostics détaillés pour une maintenance prédictive
- Fonctionnement silencieux et usure minimale
- Design compact
- Montage rapide et facile

Cartes de pilotage

Gestion complète et directe de **diverses fonctions**

- Moteurs et capteurs
- Rampes d'accélération et de décélération
- Fonction ZPA
- Contrôle de la vitesse

Compatible avec presque tous les PLC via EtherNet/IP, EtherCAT, et PROFINET

Solution de contrôle quatre zones certifiée UL pour contrôler l'EC5000, les modules de transfert et les déviateurs haute performance



Tambours moteurs

La **plateforme de tambours moteurs Interroll** vous permet de créer des solutions d'entraînement par bandes compatibles avec les bandes à entraînement par friction les plus courantes, les bandes modulaires plastiques (MPB) ou les bandes TPU.

Design EHEDG
et indices IP69K

Installation rapide

Efficacité énergétique :
Jusqu'à 50 % d'économies d'énergie par rapport aux systèmes conventionnels

Assemblage/désassemblage rapides et faciles,
solution compacte

Versions **sans huile** disponibles

Peu d'entretien
et résistance accrue

Conception **compacte**

LONGÉVITÉ ÉPROUVÉE
50%
+

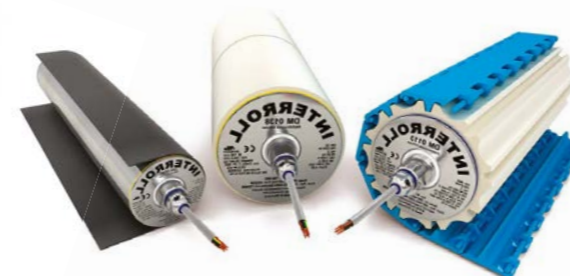

Versions synchrones ou asynchrones

Entraînement puissant et économe en énergie avec une dynamique et un couple élevé.

Taux d'arrêt/de démarrage très élevé

Variation de la vitesse | 1:15 en boucle ouverte
1:1000 avec retour codeur

Option de codeur :
> Résolveur
> Codeur incrémental
> Codeur absolu, simple tour, Hiperface compatible avec les servomoteurs

Durable
et robuste

Positionnement précis

Revêtements caoutchouc et pignons
> Revêtements caoutchouc PU
> Revêtements caoutchouc NBR
> Pignons hybrides PK Polyamide /acier inoxydable

Vitesses
de 0,03 à 2,72 m/s

Livraisons et service rapides

DISPONIBILITÉ MONDIALE

COMPATIBLES
AVEC LA PLUPART DES BANDES MODULAIRES EN PLASTIQUE (MPB)

COUPLE ÉLEVÉ
ET FONCTIONNEMENT SILENCIEUX

CONSTRUCTION MODULAIRE

EFFICACITÉ ÉNERGÉTIQUE

FORTE DYNAMIQUE

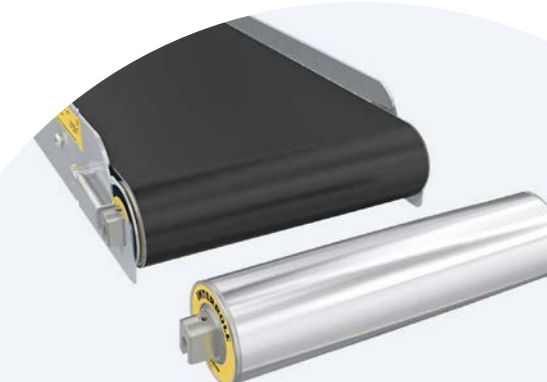

Convoyage pour charges légères ou pour caisses de supermarchés
versions disponibles :

- > Motorisations et cartes de contrôles avec démarrage progressif
- > Systèmes de cassettes modulaires
- > Machines de recyclage / de consigne
- > Convoyeurs industriels légers, préassemblés et peu encombrants

CONVOYAGE

Modules de convoyage MCP

Intelligents, économiques et flexibles.

Les modules de convoyage d'Interroll sont les systèmes les plus polyvalents et les plus durables qui soient, garantissant une disponibilité et une évolutivité maximales en vue d'une croissance future.



ÉLÉVATEURS



PORTILLON



COURBES
À ROULEAUX



CONVOYEUR
À ROULEAUX DROITS



MODULES
D'INJECTION OU
D'INTRODUCTION



TRANSFERTS
HAUTE VITESSE



TRANSFERTS
À 90°

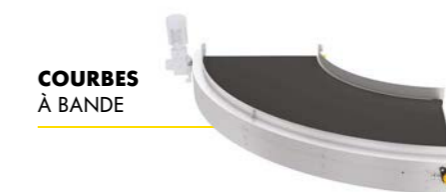

COURBES
À BANDE



MONTÉES/
DESCENTES



CONVOYEUR
À BANDE DROITE



JONCTION
DE COURROIE

- 100 % électriques**
24 V, 48 V ou 400 V
- Applications de **grand froid à -30°C**
- Simplicité de mise**
à niveau d'installations existantes
- Modules **Plug & play**
- Jusqu'à **50kg/m**
- Vitesses jusqu'à **2m/s**

- Flexibles avec des angles de **30°/45°/60°/90°**
- Jusqu'à **75kg/m**
- Vitesses jusqu'à **2,85 m/s**

- Jusqu'à **50kg/m**
- Vitesses jusqu'à **2m/s**
- Entretien **rapide et aisé**

MCP PLAY

Plus rapide, plus facile, plus intelligent :
l'avenir du convoyage commence aujourd'hui.

Interroll ouvre la voie à l'avenir de la manutention avec **MCP PLAY**, une évolution avancée de la **plateforme de convoyage modulaire (MCP)** standard de l'industrie. Conçue avec une intelligence de pointe, elle améliore la conception, la mise en œuvre, la mise en service et la gestion opérationnelle pour une efficacité inégalée. Soutenue par de multiples brevets, **MCP PLAY** établit une nouvelle référence en matière d'innovation, permettant aux intégrateurs de systèmes d'accélérer les devis, de réduire les délais des projets et d'optimiser la flexibilité de la main d'œuvre.



- 1 Conception et simulation
- 2 Mise en service
- 3 Tests
- 4 Optimiser et apprécier

OPTIMISATION DE L'ESPACE

Une mise en service et une accélération plus rapides pour une **livraison plus rapide du projet**

Conception simplifiée
grâce à des outils logiciels intuitifs

Réduction de la charge de travail de programmation, ce qui permet **d'économiser du temps et des ressources**

Élimine la nécessité d'une expertise avancée en matière de programmation, ce qui vous donne plus de **flexibilité au niveau du personnel**

Intégration transparente
avec un minimum de perturbations opérationnelles

Amélioration de l'efficacité énergétique
pour l'utilisateur final



Le flux continu de marchandises, sans interruption ni redémarrage, **réduit la consommation d'énergie**, minimise l'usure et améliore la durabilité. Les processus rationalisés, de la conception à l'exploitation, stimulent la productivité et **améliorent chaque phase du flux de travail** tandis que le flux continu de marchandises espacées de manière optimale maximise le débit.

MCPPLAY



+ PRINCIPALES CARACTÉRISTIQUES DU PRODUIT

Grande flexibilité avec « **L'ajustement de l'espacement** »

Optimise l'espacement entre les colis sur le convoyeur, assurant un flux de produits régulier, évitant les collisions et améliorant la précision du tri.



Flux continu grâce à la « **Fusion fluide** »

Cette nouvelle fonction de flux continu pour les marchandises, proposée par MCP PLAY, constitue une avancée majeure. Cette fonction révolutionnaire offre une vitesse sans précédent, portant l'efficacité globale du système à des niveaux supérieurs.







Plateforme de convoyage haute performance **HPP**

Les avantages d'un **système modulaire flexible de modules de convoyage** sont désormais accessibles aux intégrateurs de systèmes et aux utilisateurs finaux de l'industrie CEP.



Une variété de modules pour des **besoins spécifiques** :

- **Convoyeurs inclinés ou descendants**
- **Basés sur des technologies éprouvées**
- **Flux de matériaux en continu**

-  **Peu d'entretien,**
performance optimale
-  **Robustes**
et fiables
-  **Débit élevé**

DEVIATEURS MULTI-BANDES **MBS**

-  Débit élevé :
> 10 000 pcs/h
-  **80 kg/m** ou
50 kg/artic
-  Jusqu'à
8 destinations



MCP CleanLine

Cette solution ne garantit pas seulement la **sécurité alimentaire**, mais améliore également l'efficacité opérationnelle, la durabilité et la sécurité des travailleurs. Le CleanLine est conçu pour une manutention précise et efficace des produits alimentaires emballés. Il offre une fonctionnalité d'accumulation sans pression (ZPA) pour optimiser l'utilisation de l'énergie et réduire les déchets. Les convoyeurs à rouleaux CleanLine présentent également une conception étanche pour éviter toute contamination et sont très économes en eau, ce qui réduit le risque d'accumulation microbienne pendant le nettoyage.

Plateforme modulaire
en acier inoxydable

Interfaces faciles
avec les applications existantes

Étanchéité :
tous les composants sont
au moins certifiés IPX5

Des économies d'énergie
jusqu'à 50 %
sont possibles avec la ZPA

Convient aux applications
d'aliments emballés
secs ou humides
de -5°C à +40°C



Portfolio de solutions de tri

MCP HAUTE PERFORMANCE – DÉVIATEUR HPD

Pour dévier des charges unitaires à différents angles sur une voie latérale.

Jusqu'à 3.600 articles/heure



INTERROLL SORTTEQ TRIEUR À CHAÎNE MODULAIRE MC-S

Tri de colis intelligent, rapide et modulaire pour tous types d'articles.

Jusqu'à 8.000 articles/heure



MODULE DE JONCTION MULTIBANDE MBS

Transport stable et fiable de tous types de marchandises.

Jusqu'à 10.000 articles/heure

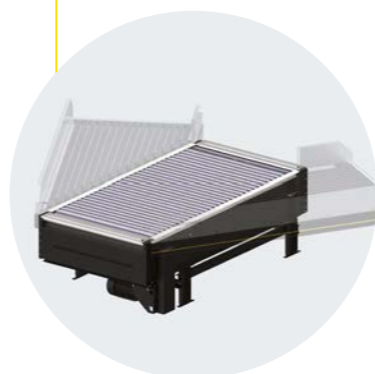

TRIEUR SPLIT TRAY

Tri efficace pour les marchandises non sensibles avec un grand nombre de destinations.

Jusqu'à 21.600 articles/heure



TRIEUR CROSSBELT VERTICAL

Trieur linéaire, conception économe en espace, encombrement réduit.

Jusqu'à 14.000 articles/heure



TRIEUR CROSSBELT HORIZONTAL

Trieur en boucle, grand nombre de destinations et mécanique éprouvée.

Jusqu'à 20.000 articles/heure



Débit de **2 000 à 20 000** unités par heure



Tri de colis **jusqu'à 50 kg**



Fonctionnement **silencieux** <67dB(a)

Tri Flexible dans Tous les Secteurs Clés.

Le portefeuille de tri d'Interroll est conçu pour un large éventail de secteurs ayant des besoins de débit variés. Nos systèmes assurent un tri fiable et à haute vitesse avec un temps d'arrêt minimal. Des marchandises sensibles dans l'industrie pharmaceutique aux emballages robustes dans le courrier express postal et aux options modulaires de qualité adaptées aux industries agroalimentaire, nos trieurs peuvent être configurés pour répondre à vos exigences opérationnelles et réglementaires précises.



Modules d'injection

- Doux et efficaces
- Manuel ou automatisé
- Impact minimal sur le débit du système



Systèmes de Contrôle

- Architecture intuitive
- Intégration facile
- Économe en énergie, cohérent et précis



PLATEFORME DE DESTINATION MODULAIRE MDP

Une solution flexible et prête à l'emploi pour le déchargement, le MDP s'adapte à une large gamme de types et de poids d'articles.

Il offre un fonctionnement silencieux, un espacement optimisé et des goulottes sur mesure pour chaque application. Facilement extensible, le MDP assure une livraison précise et fiable vers les voies de sortie désignées.



Interroll Sortteq trieur à chaîne modulaire **MC-S**

Le Interroll Sortteq trieur à chaîne modulaire MC-S est conçu pour des applications compactes, à débit moyen à élevé, jusqu'à 8 000 articles/heure, offrant un tri délicat et fiable de tous types d'articles.

Sa conception mécanique robuste assure une durabilité élevée, un besoin de maintenance minimal et une précision optimale, tout en maximisant l'utilisation de l'espace. Parfait pour cartons, bacs, polybags, enveloppes, enveloppes rigides et objets non formatés dans des environnements de distribution exigeants.

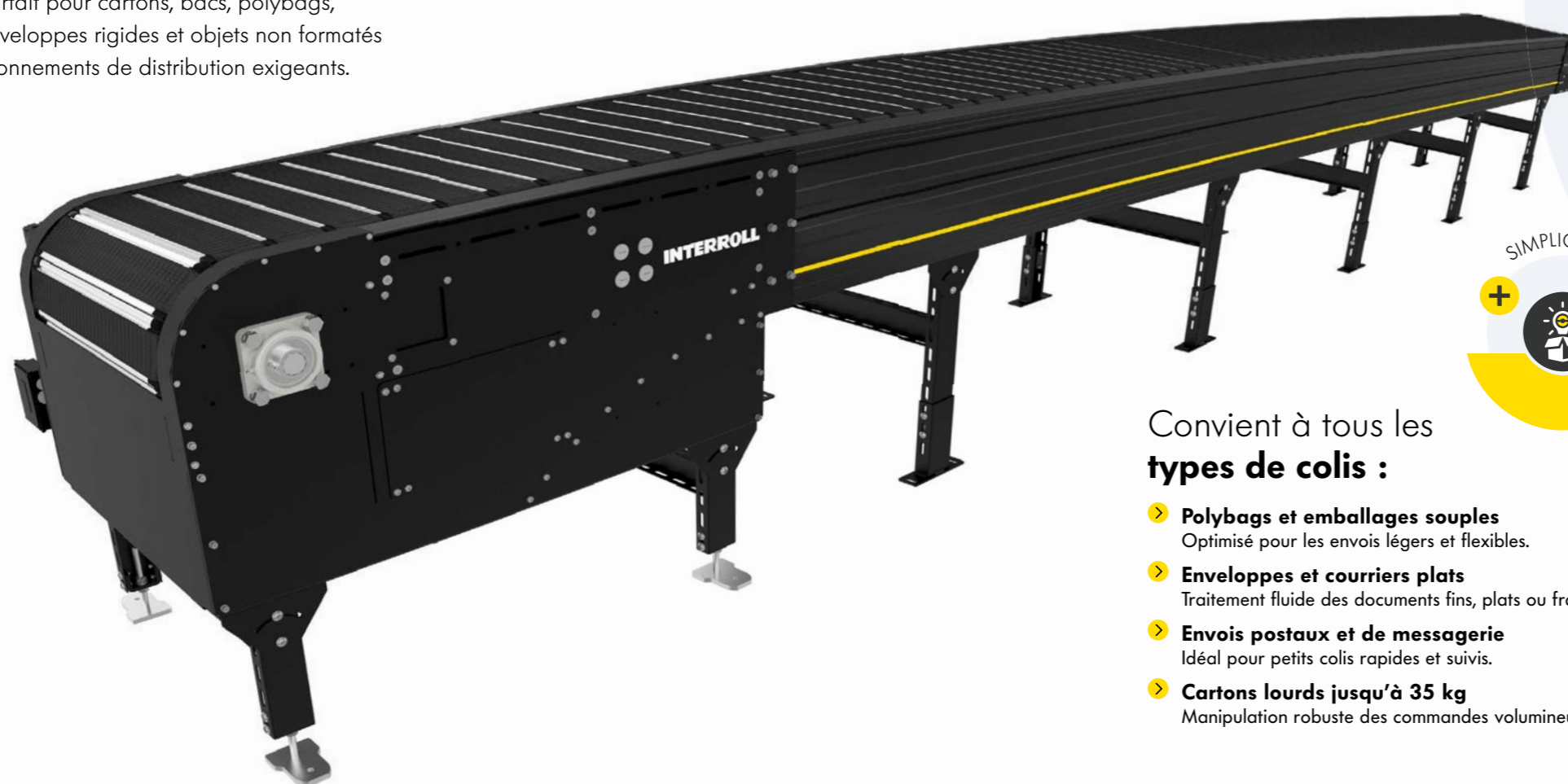

Conception mécanique éprouvée garantissant une haute fiabilité



Temps d'arrêt minimal grâce à un design très simple à maintenir



Un pas de courroie étroit pour des bandes larges pour un tri fiable des petits articles







+ CARACTÉRISTIQUES PRINCIPALES DU PRODUIT

-  Débit: Jusqu'à 8 000 pièces/h
-  Jusqu'à 35 kg
-  **Système de verrouillage facile**
Remplacement de la courroie avec seulement deux clips
-  **Conception modulaire**
pour une évolutivité maximale
-  **Sécurité et conformité**
Plateforme fermée certifiée CE
-  **Système à trois bus**
Haute tension, basse tension 24V et communication
-  **Technologie intelligente et contrôle**
Commutation intelligente avec capteurs intégrés et système à chaîne entraînée par friction sans moteur externe assure des performances fiables



Convient à tous les types de colis :

-  **Polybags et emballages souples**
Optimisé pour les envois légers et flexibles.
-  **Enveloppes et courriers plats**
Traitement fluide des documents fins, plats ou fragiles.
-  **Envois postaux et de messagerie**
Idéal pour petits colis rapides et suivis.
-  **Cartons lourds jusqu'à 35 kg**
Manipulation robuste des commandes volumineuses ou lourdes.



**PREPARATION DE
COMMANDE/CONVOYAGE**

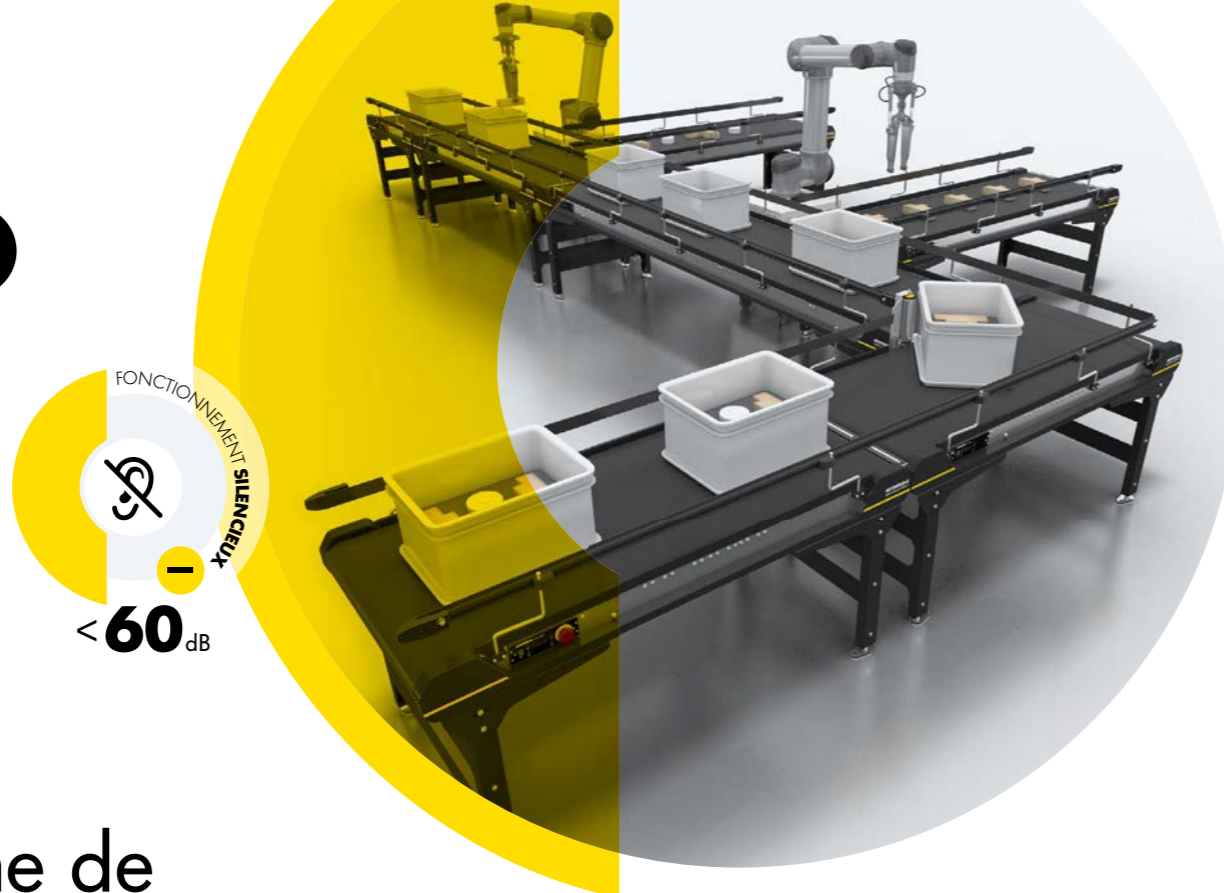

FONCTIONNEMENT
SILENCIEUX
-
< **60** dB

Plateforme de convoyage léger **LCP**

Convoyeur prêt à l'emploi. Le convoyeur léger. La plateforme LCP est la solution d'Interroll pour la logistique de production et de fabrication ainsi que dans le domaine de l'assemblage et de l'automatisation. Il s'agit d'une plateforme modulaire basée sur une conception légère et robuste, facile à intégrer.

-  **Conçue pour**
la fabrication et l'assemblage (DFMA)
-  **Délais de livraison courts**
grâce au principe de « l'assemblage sur commande ».
-  **Solution prête à l'emploi**
Permet une intégration facile
-  **Entretien facile**
grâce à une conception intelligente
-  **ESD adaptée**
à l'environnement de production électronique

**CONVOYEUR
LCP**



**TRANSFERT
LCP**



**CARTE DE
PILOTAGE LCP**



**MODULE SUPÉRIEUR
POUR AMR**



**MODULE IR
(INFRAROUGE) AMR**



SIMPLICITÉ
ÉPROUVÉE
+

Sécurité maximale
pour les employés et les
marchandises mal déchargées



Composants UL
pour garantir la facilité de certification



Interface simple
et communication transparente
entre l'AMR et le module supérieur



Solution éprouvée
Testée à grande échelle avec
des partenaires robotiques



Plateforme modulaire
évolutive



MODULE SUPÉRIEUR **AMR**

Solution modulaire. Le module supérieur LCP AMR est une extension de la plateforme de convoyage léger (LCP) qui permet de manipuler des marchandises légères sur le robot mobile autonome (AMR). Contrairement à d'autres fabricants de modules supérieurs, Interroll propose une solution complète unique sur le marché.



Rayonnages Carton Flow pour cartons & bacs

 **Ergonomique, sans entretien,**
rapide et facile à installer

 **Pas d'électricité nécessaire,**
solution par gravité

 **Stockage et taux de picking à haute densité**



CARTON WHEEL FLOW

-  **Solution ergonomique**
pour le flux de cartons
-  **Idéale pour le picking**
de commandes d'articles à forte rotations
-  **Solution éprouvée et fiable**
pour les boîtes et bacs à fond plat
-  **Compatible avec tous**
les types de rayonnages
et d'étagères

VERSI FLOW

Solution polyvalente 
pour de nombreux types de marchandises

Facilité de circulation 
grâce à ses roues en polycarbonate de grand diamètre

Installation facile 
dans n'importe quel rack

Solution idéale 
pour l'amélioration





STOCKAGE/CONVOYAGE

Plateforme modulaire de convoyage de palettes **MPP**

Combinaison de **modules de convoyage de palettes** (convoyeurs à rouleaux ou à chaînes) **et de convoyeurs spécialisés** tels que les modules de transfert et les tables tournantes.

- Efficacité énergétique : **500kg avec 48 V et 400 V**
- Efficacité de **+5°C à +45°C**
- Vitesses de **0,1 à 0,5m/s**
- Jusqu'à **1500kg**



Une gamme complète de modules de convoyeurs



Entretien **rapide et simple**



Intégration complète avec MCP et systèmes Pallet Flow d'Interroll

Le MPP d'Interroll est une solution éprouvée et de haute qualité pour l'ensemble du flux de palettes dans les usines de fabrication et les centres de distribution.

Pour en savoir plus, voir la page suivante

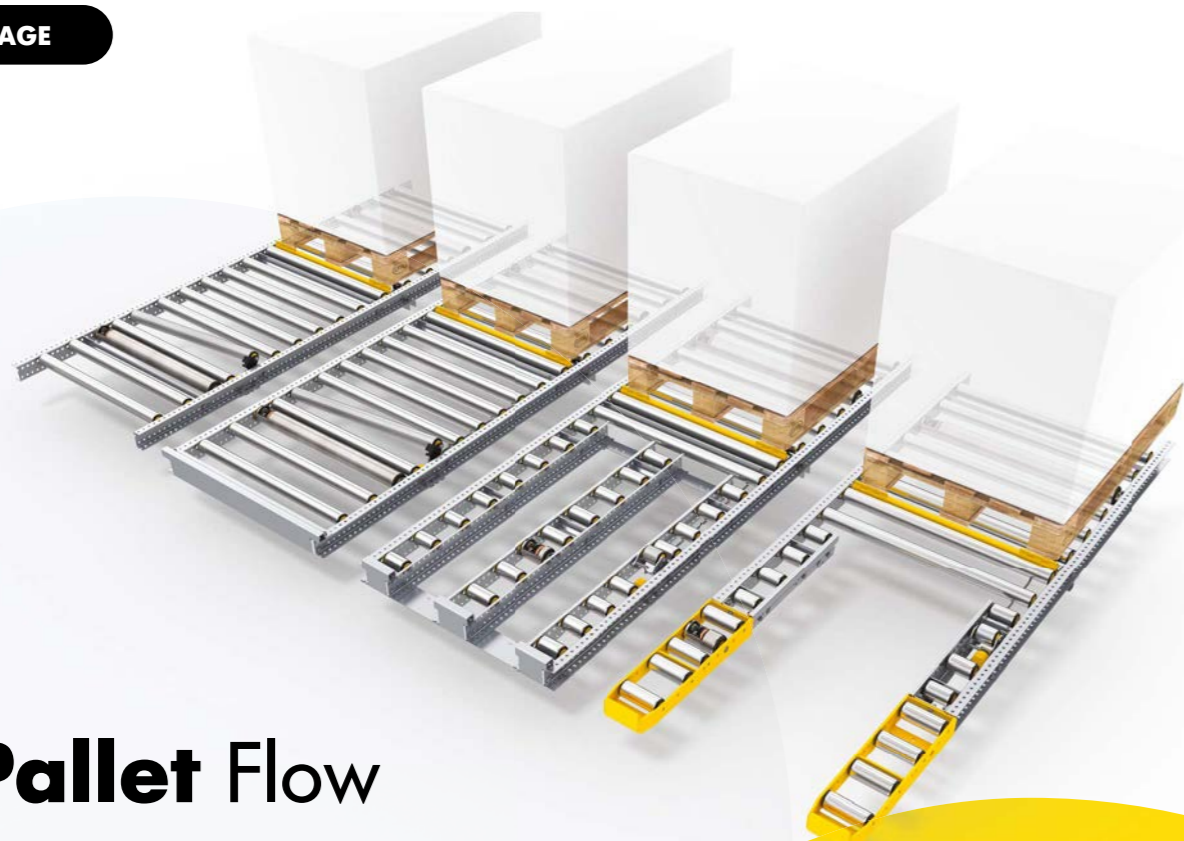

STOCKAGE



50%
ÉCONOMIES D'ESPACE
DANS DES APPLICATIONS DE
STOCKAGE À HAUTE DENSITÉ



Pallet Flow

-  **Freins MSC**
-  **Solutions efficaces**
d'un point de vue énergétique
-  **Distances réduites**
moins de chariots élévateurs,
moins de circulation



-  **Sans entretien,**
installation simple et rapide
-  **Pas d'électricité nécessaire,**
solution par gravité
-  **Compatible** avec votre système
de gestion d'entrepôt WMS
-  **Sécurité accrue**
pour l'opérateur
grâce au contrôle
de la vitesse et aux
séparateurs de palettes

Solutions FIFO et LIFO pour diverses applications

- Stockage
- Tampon
- Couloirs de répartition
- Tunnels de picking

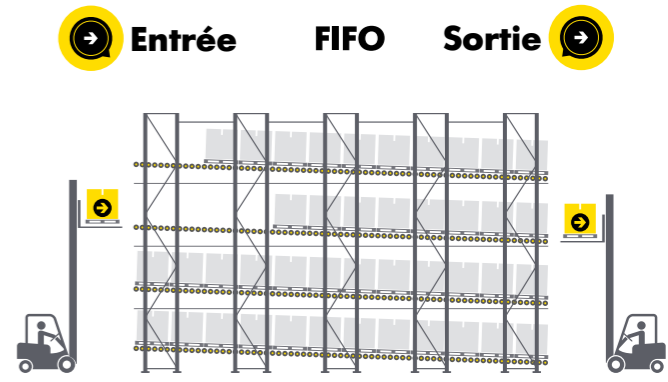

INTERROLL Lifetime SERVICE

L'équipe Lifetime Service d'Interroll se tient à votre disposition pour vous aider et vous apporter une tranquillité d'esprit pendant toute la durée de vie de votre équipement de maintenance.

Faites-nous confiance. Quelle que soit la situation, vous pouvez toujours compter sur Interroll pour un service rapide et fiable.

Projet préliminaire et phase opérationnelle

- Gain de temps pour l'installation et la mise en service
- Réduction des temps d'arrêt pendant la montée en cadence et le fonctionnement
- Formation pour votre équipe de maintenance
- Atténuation des risques grâce aux extensions de garantie

Fonctionnement des nouveaux équipements

- Accords de niveau de service (SLA) personnalisés
- Assistance en ligne qualifiée
- Délais de livraison courts et livraisons express pour les pièces de rechange
- Grande disponibilité des équipements grâce à une maintenance professionnelle

Fonctionnement de l'équipement mature

- Transparence totale de l'état de votre équipement grâce à des audits et des inspections
- Réparations express, sur place ou dans nos ateliers de réparation
- Des équipements pérennes grâce à nos offres de modernisation et de mise à niveau

et bien plus encore !

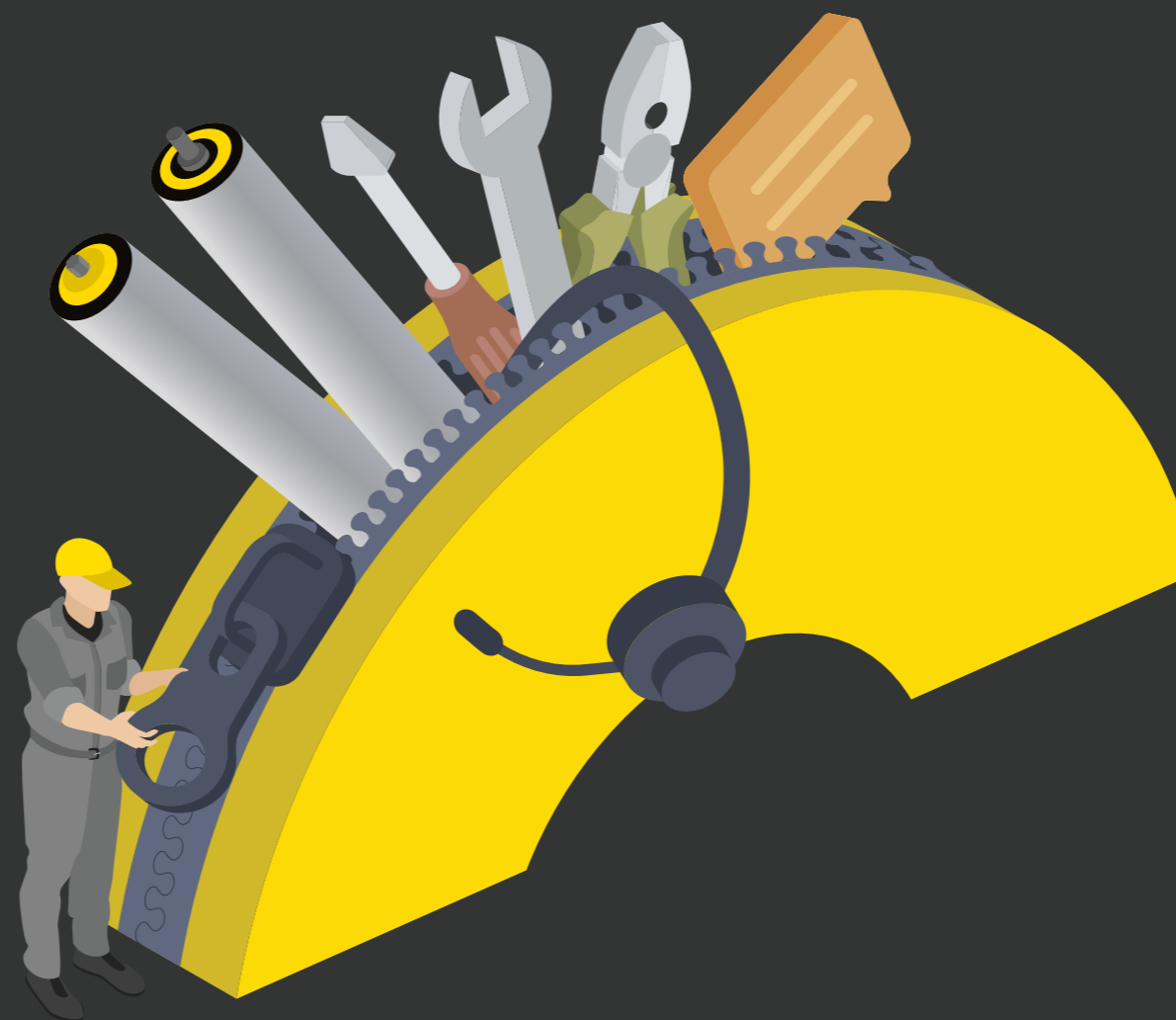

Prenez contact avec nous

POUR PLUS DE DÉTAILS SUR L'OFFRE LIFETIME SERVICE DANS VOTRE RÉGION, SCANNEZ LE QR CODE

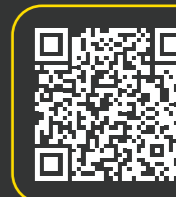

Oubliez les temps d'arrêt imprévus et concentrez-vous sur ce que vous faites le mieux : **gérer votre entreprise avec succès !**

INSTALLATION

ASSISTANCE EN LIGNE

PIÈCES DE RECHANGE

RÉSEAU DE RÉPARATION

FORMATION

AUDITS

MAINTENANCE PRÉVENTIVE

MISE À NIVEAU

Nous
contacter



interroll.com



rollingoninterroll.com



lifetimeservice.interroll.com

À propos d'Interroll

Le groupe Interroll est le premier fournisseur mondial de solutions de manutention. La société a été fondée en 1959 et est cotée à la SIX Swiss Exchange depuis 1997.

Interroll fournit aux intégrateurs de systèmes et aux fabricants d'équipements une gamme complète de produits et de services basés sur des plateformes dans les catégories « Rouleaux » (rouleaux de manutention), « Entraînements » (moteurs et entraînements pour systèmes de convoyage), « Convoyeurs et Trieurs » (convoyeurs et trieurs) et « Manutention des palettes » (convoyage et stockage de palettes). Les solutions Interroll sont utilisées dans les services postaux et express, le commerce électronique, les aéroports, l'alimentation et les boissons, la mode, l'automobile, etc. L'entreprise compte parmi ses utilisateurs de grandes marques telles qu'Amazon, Bosch, Coca-Cola, DHL, Nestlé, Procter & Gamble, Siemens, Walmart et Zalando.

Interroll, dont le siège est en Suisse, dispose d'un réseau mondial de 36 entreprises, avec un chiffre d'affaires de 527,1 millions de francs suisses et 2 300 employés (nombre moyen d'employés en 2024).

interroll.com

Interroll se réserve le droit de modifier les caractéristiques techniques de ses produits à tout moment. Les informations techniques, les volumes, les données et les caractéristiques ne sont que des indications approximatives.

© Interroll 2026

FR/02-26/UW/BRO-1.3

