

Posibilidades infinitas gracias a las **tecnologías de eficacia** probada de Interroll



Transporte



Clasificación

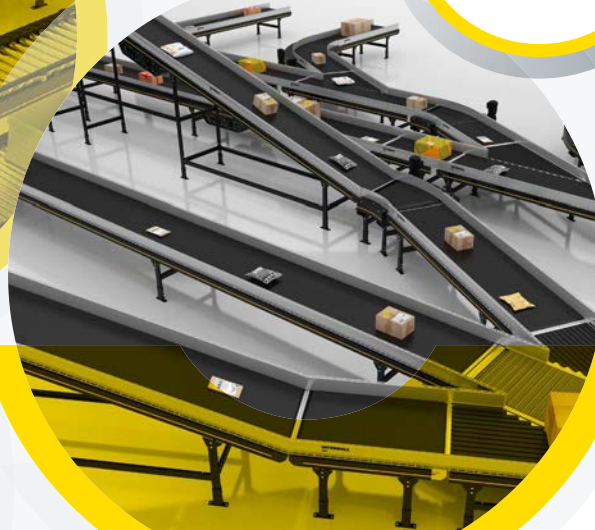

Almacenamiento



Picking



Proveedor mundial de **productos y soluciones para la manutención de materiales**

Nuestra completa gama de productos cubre las necesidades de los **integradores de sistemas y OEM de todo el mundo.**

NUESTRAS INDUSTRIAS OBJETIVO



AEROPUERTOS



MENSAJERÍA, EXPRES Y PAQUETERÍA (CEP)

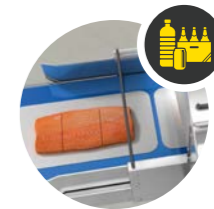

ALIMENTOS Y BEBIDAS



FARMACÉUTICO



MANUFACTURA

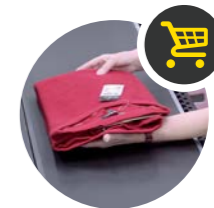

RETAIL / COMERCIO MINORISTA (INCL. MODA)



SUPERMERCADOS & E-GROCERY



NEUMÁTICOS & AUTOMOTRIZ (INCL. BATERÍAS & E-MOVILIDAD)



ALMACENAMIENTO & DISTRIBUCIÓN (P. EJ., DHL, K&N)

El Grupo Interroll

Fundado en 1959, Interroll ha ido creciendo hasta convertirse en el proveedor líder mundial de equipos clave para la **manutención de materiales**.

Independientemente de si manipula cajas, paletas, paquetes o cargas unitarias, ningún otro proveedor ofrece una gama de productos tan amplia.

Por esta razón, los integradores de sistemas, OEM y usuarios finales de todo el mundo eligen Interroll como colaborador de confianza para sus instalaciones de manutención de materiales.

La presencia de Interroll en todo el mundo garantiza un suministro rápido y un servicio postventa de máxima calidad para los clientes, independientemente de donde se encuentren.



Nuestra red mundial



36
FILIALES Y
PLANTAS DE
PRODUCCIÓN



FACTURACIÓN DE
527,1M
DE FRANCOS
SUIZOS



2300
EMPLEADOS



Holding



Unidad de
producción











Unidad de
ventas





Mixto



Transporte

-  **Rodillos** p.08
-  **Accesorios** p.09
-  **DC Platform** p.10
-  **Controles** p.11
-  **Mototambores** p.12
-  **Modular Conveyor Platform **MCP**** p.14
-  **MCP PLAY** p.16
-  **High Performance Conveyor Platform **HPP**** p.18
-  **MCP CleanLine** p.19



Clasificación

-  **Sorter Solution Portfolio** p.20
-  **Interroll Sortteq Clasificador de Cadena Modular **MC-S**** p.22

Picking

-  **Light Conveyor Platform **LCP**** p.24
-  **Carton Flow** p.26

Almacenamiento

-  **Modular Pallet Conveyor Platform **MPP**** p.28
-  **Pallet Flow** p.30

Servicio

-  **Interroll **Lifetime Service**** p.32



Rodillos

Interroll puede fabricar hasta **60.000 tipos diferentes de rodillos de calidad industrial** ISO 9001 al año y ofrece breves plazos de entrega, independientemente de la cantidad solicitada.

Amplia gama de rodillos
aptos para todas las industrias

- De gravedad o con accionamiento
- Rectos o cónicos
- Para paquetes o paletas
- En acero, acero inoxidable o PVC

Accesorios

-  **Accesorios para cintas transportadoras**
y equipos para la estación de trabajo
-  **Estaciones de trabajo ergonómicas**
para reducir el estrés y las lesiones
-  **Rampas de gravedad**
para reducir los costes de energía

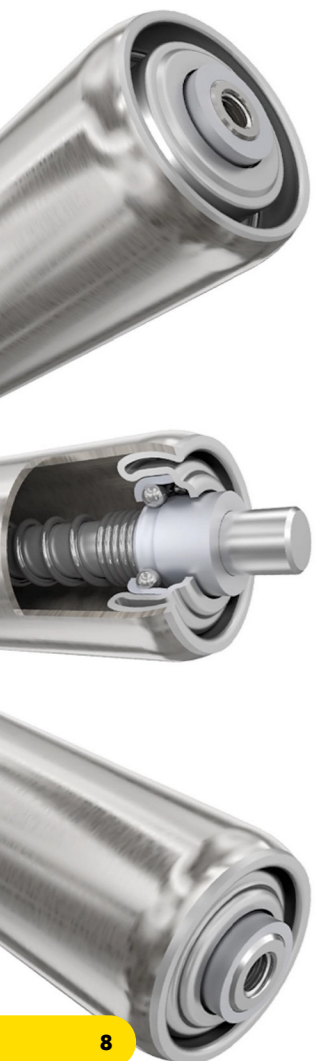

- CALIDAD** 
- VARIEDAD/CAPACIDAD** 
- CAPACIDAD** 
- ESTABILIDAD** 

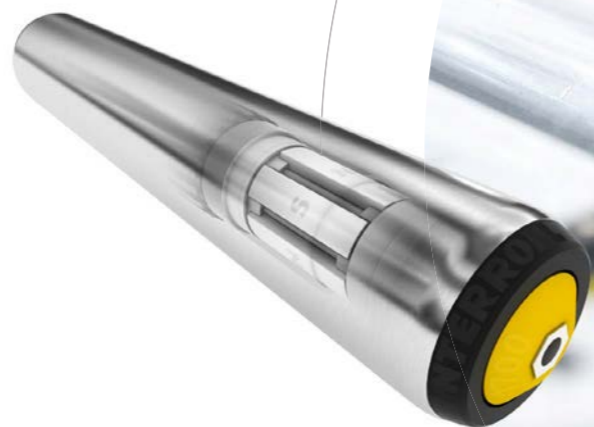

TRANSFERENCIAS DE BOLAS

CARRIL DE ROLDANAS



MÓDULO OMNIDIRECCIONAL

RUEDA DE TRANSPORTE DE POLÍMERO

TRANSPORTE

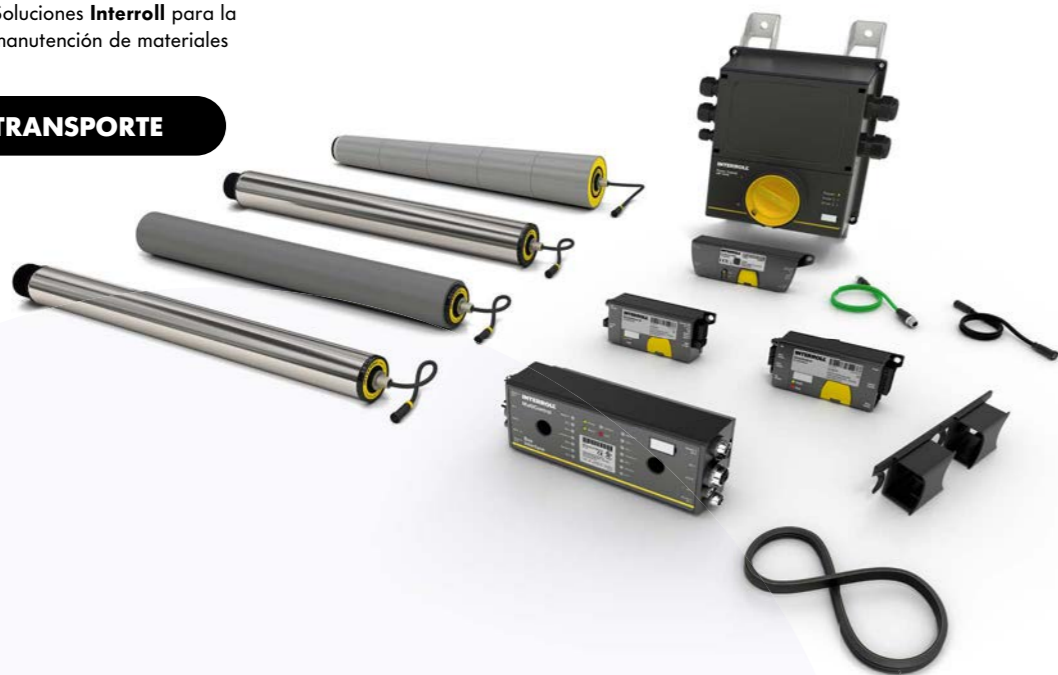

DC Platform RollerDrive

El RollerDrive es un **rodillo motorizado seguro de bajo voltaje diseñado para accionar transportadores de rodillos**. Es adecuado para aplicaciones de acumulación sin presión (ZPA, por sus siglas en inglés). ZPA es una función, típica de los transportadores de rodillos de Interroll, que permite acumular cajas o paquetes sin que se toquen entre sí. Asimismo, ZPA ahorra claramente mucha más energía que los métodos convencionales de acumulación de cajas o paquetes.

- ⌀ **DIÁMETRO**
50/60 mm
- ⚡ **TENSIÓN**
24/48 V
- ⚡ **POTENCIA**
20/35/50 W



ALGORO DE ENERGÍA
+
Hasta el **50%**

- Sin mantenimiento**
- Instalación segura**
- Posicionamiento preciso**
- Retroequipamiento sencillo**
de instalaciones existentes
- Apto para Industria 4.0**
- Hasta categoría IP66**
- Certificación UL**
- Posibilidad de interfaz analógica y de bus**

- Diagnóstico detallado para un mantenimiento predictivo
- Funcionamiento silencioso y desgaste mínimo
- Diseño compacto
- Montaje rápido y sencillo

Controles

Gestión completa y directa de **diferentes funciones**

- **Motores y sensores**
- **Rampas de aceleración y deceleración**
- **Función ZPA**
- **Control de la velocidad**

Compatible con casi todos los PLC
a través de EtherNet/IP,
EtherCAT y PROFINET

Solución de control de cuatro zonas con certificación UL
para el control EC5000, módulos de transferencia y desviadores de altas prestaciones

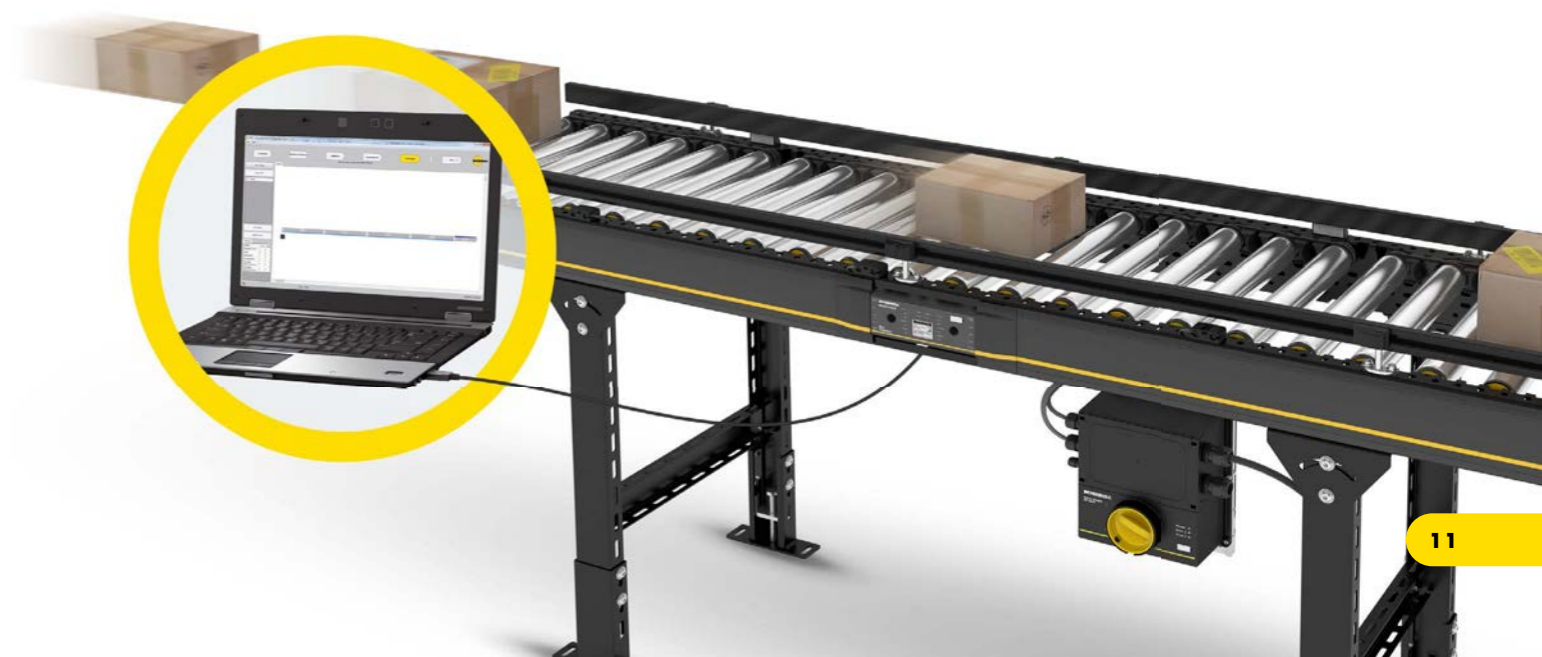

Mototambores

La **plataforma de mototambores de Interroll** le permite crear soluciones de accionamiento de banda compatibles con las bandas accionadas por fricción más habituales, bandas modulares de plástico (MPB) o bandas TPU.

Diseño EHEDG
y categorías IP69K

Fácil
instalación

Eficiencia energética:
ahorro de energía de hasta el 50 % en
comparación con los sistemas convencionales

Montaje/desmontaje
rápido y sencillo,
solución compacta

Disponibilidad de versiones
sin aceite

Reducido
mantenimiento
y durabilidad extrema

Diseño
compacto

DURABILIDAD PROBADA
50%
+

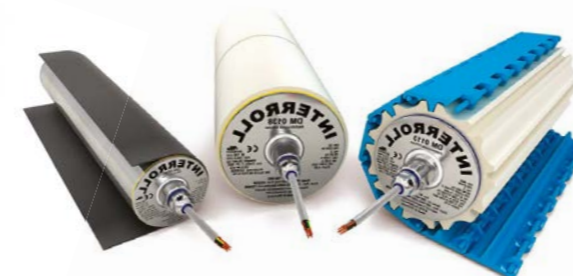

Versiones **síncronas o asíncronas**

Accionamiento potente y energéticamente eficiente con gran capacidad de respuesta dinámica y par motor elevado.

Tasa de parada/arranque
muy elevada

Variación de la velocidad | 1:15 en bucle abierto
1:1000 on respuesta de encoder

Opción de encoder:
> Resolver
> Incremental
> Encoder absoluto, monovuelta,
compatible con Hiperface
y servoaccionamientos

Duradero
y robusto

Posicionamiento
preciso

**Revestimientos de goma
y piñones de cadena**
> Revestimiento de goma de PU
> Revestimiento de goma de NBR
> PK / piñones de cadena híbridos de
acero inoxidable

Velocidades
de 0,03 to 2,72 m/s

Suministros y servicio
rápidos

DISPONIBILIDAD
MUNDIAL

COMPATIBLE
CON LA MAYORÍA DE BANDAS
DE PLÁSTICO MODULARES (MPB)

PAR MOTOR ELEVADO
Y POCO RUIDO

CONSTRUCCIÓN
MODULAR

EFICIENCIA
ENERGÉTICA

GRAN CAPACIDAD DE
RESPUESTA DINÁMICA

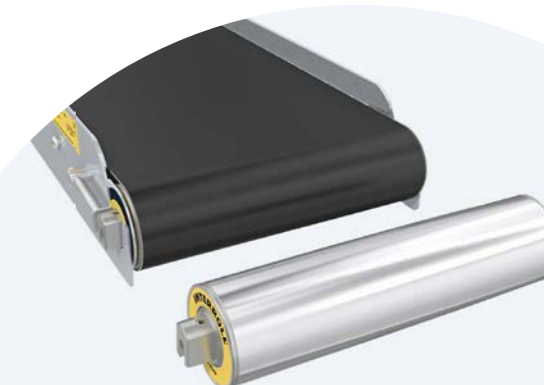

Versiones disponibles
para pesos reducidos
y cajas de supermercado:

- > Accionamientos para cajas y controles de arranque suave
- > Sistemas de cassette
- > Máquinas expendedoras inversas
- > Transportadores industriales ligeros, eficientes y premontados

Modular Conveyor Platform **MCP**

Inteligente, económica y flexible.

Los módulos transportadores de Interroll son los sistemas más versátiles y duraderos disponibles, que garantizan la máxima disponibilidad y escalabilidad para un futuro crecimiento.

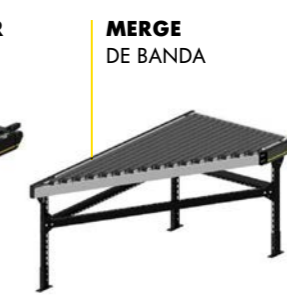

- 100% eléctricas**
24V, 48V o 400V
- Aplicaciones de **congelación a -30°C**
- Actualización sencilla**
de instalaciones existentes
- Módulos **plug & play**
- Hasta **50 kg/m**
- Velocidades de hasta **2 m/s**

- Ángulos flexibles de **30°/45°/60°/90°**
- Hasta **75 kg/m**
- Velocidades de hasta **2,85 m/s**

- Hasta **50 kg/m**
- Velocidades de hasta **2 m/s**
- Mantenimiento **rápido y sencillo**

MCP PLAY

Más rápido, sencillo, inteligente:
el futuro del transporte empieza hoy.

Interroll es una empresa pionera de cara al futuro de la manutención de materiales con **MCP PLAY**, una evolución avanzada de la **Modular Conveyor Platform (MCP)** estándar en la industria. Diseñada con una inteligencia puntera, mejora el diseño, la implementación, la puesta en marcha y la gestión operativa para alcanzar una eficiencia única. Respaldo por numerosas patentes, **MCP PLAY** establece un nuevo hito en materia de innovación, lo que ayuda a los integradores de sistemas a acelerar los presupuestos, reducir los plazos y optimizar la flexibilidad del personal.



- 1 **Diseño y simulación**
- 2 **Puesta en marcha**
- 3 **Pruebas**
- 4 **Optimizar y disfrutar**

OPTIMIZA EL ESPACIO

Puesta en marcha rápida para una **entrega más temprana del proyecto**

Diseño simplificado con herramientas de software intuitivas

Trabajo de programación reducido, **lo que ahorra tiempo y recursos**

Elimina la necesidad de experiencia en programación avanzada, lo que le proporciona una mayor **flexibilidad con el personal**

Integración sencilla con la menor interrupción del funcionamiento

Eficiencia energética mejorada para el usuario final



MCPPLAY



El perfecto flujo de cargas unitarias, sin interrupciones ni rearranques, **reduce el consumo de corriente**, minimiza el desgaste y mejora la sostenibilidad. Los procesos racionalizados, desde el diseño hasta el funcionamiento, impulsan la productividad y **mejoran cada una de las fases del flujo de trabajo**, al mismo tiempo que el flujo continuo de cargas unitarias espaciadas de forma óptima maximiza la producción.

+ PRINCIPALES CARACTERÍSTICAS DEL PRODUCTO

Alta flexibilidad con **"Adjust to Gap."**

Optimiza el espacio entre los artículos sobre el transportador, lo que garantiza un flujo continuo del producto, previene las colisiones y mejora la precisión de la clasificación.

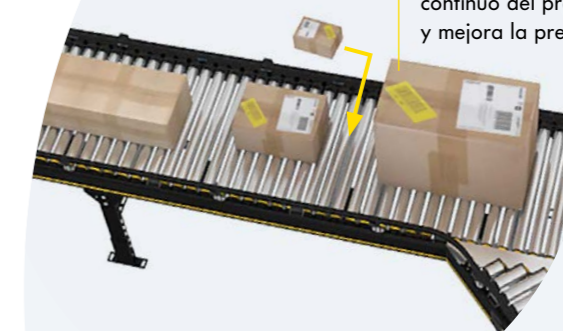

Flujo continuo con **"Flowing Merge."**

Esta nueva función de flujo continuo para cargas unitarias ofrecida por MCP PLAY es un avance importante. La función revolucionaria proporciona una velocidad sin precedentes, lo que hace que la eficiencia total del sistema alcance límites más elevados.





High Performance Conveyor Platform **HPP**

Los beneficios de un **sistema modular flexible de módulos de transportadores** están ahora disponibles para los integradores de sistemas y usuarios finales de la industria CEP.



Una variedad de módulos para **necesidades especiales:**

- **Transportadores inclinados o en pendiente**
- **Basados en tecnologías de eficacia probada**
- **Flujo de material perfecto**

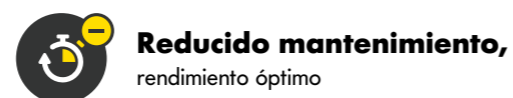

Reducido mantenimiento,
rendimiento óptimo



Robusto
y fiable



Flujo elevado

MULTIBELT SWITCH **MBS**

 Elevada productividad:
>10,000 ud./h

 **80 kg/m o**
50 kg/artículo

 Hasta
8 destinos



MCP CleanLine

Esta solución no solo **garantiza la seguridad de los alimentos**, sino que mejora la eficiencia operativa, sostenibilidad y seguridad de los trabajadores. CleanLine está diseñada para lograr una manipulación precisa y eficiente de productos alimentarios envasados, al mismo tiempo que ofrece una función acumulación sin presión (ZPA) para optimizar la energía y reducir los residuos. Los transportadores de rodillos CleanLine también tienen un diseño estanco para evitar la contaminación y también son altamente eficientes con el agua, lo que reduce el riesgo de contaminación microbiana durante la limpieza.

Plataforma modular
de acero inoxidable 

Conexión sencilla
con aplicaciones anteriores 

Estanco al agua: todos los
componentes cuentan con una
certificación mínima de IPX5 

**Posibilidad de obtener
un ahorro de energía
de hasta el 50 % con ZPA** 

Adecuado para aplicaciones
de alimentos envasados
secos y húmedos
desde -5°C hasta +40°C 

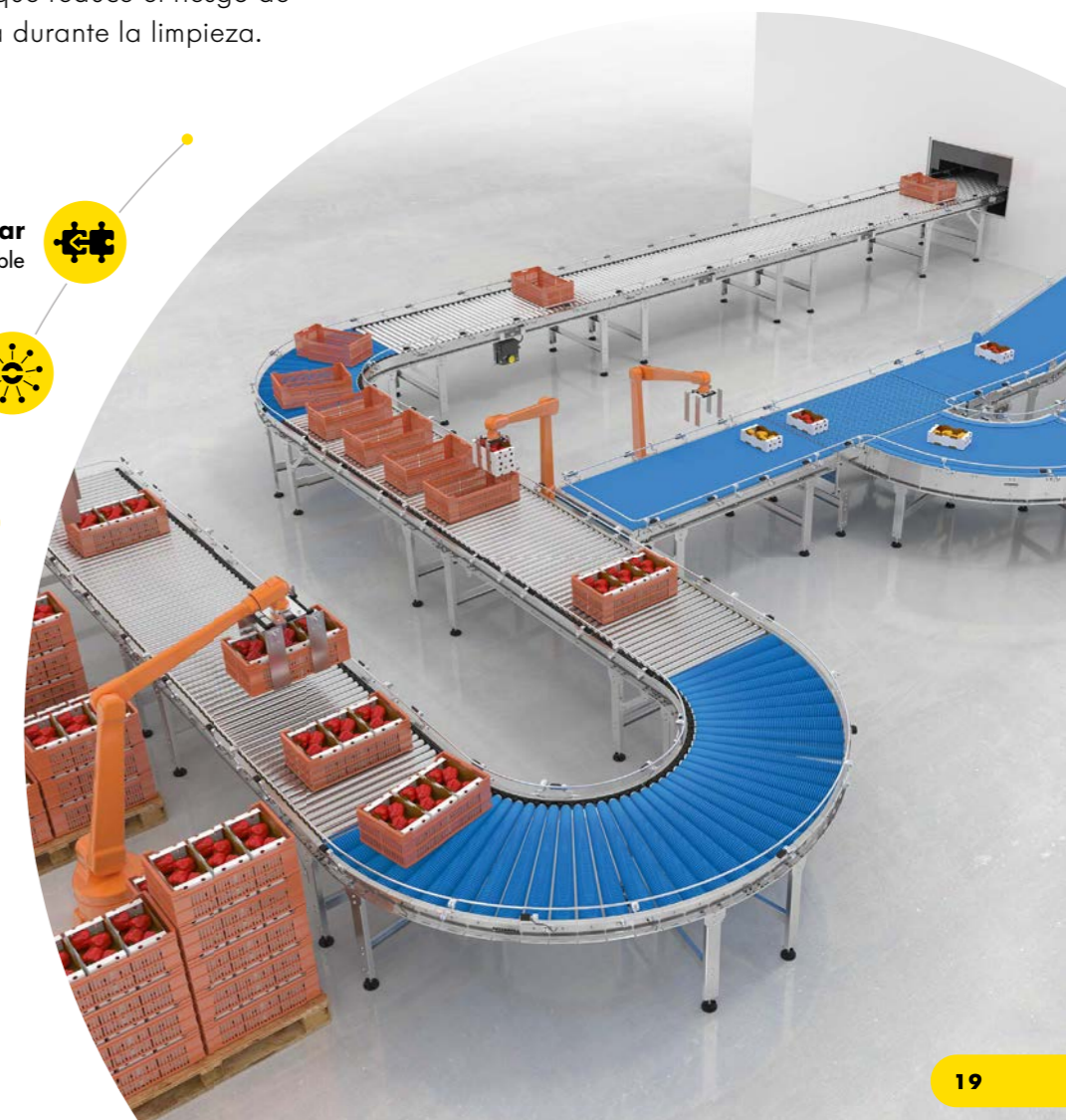

CLASIFICACIÓN

Sorter Solution Portfolio

MCP DE ALTO RENDIMIENTO – DESVÍO **HPD**

Para desviar cargas unitarias en diferentes ángulos hacia una vía lateral.

Hasta 3.600 artículos/hora



INTERROLL SORTTEQ CLASIFICADOR DE CADENA MODULAR **MC-S**

Clasificación de paquetes inteligente, rápida y modular para todo tipo de artículos.

Up to 8,000 items/hour



CONMUTADOR MULTICINTA **MBS**

Transporte estable y fiable de todo tipo de mercancías.

Hasta 10.000 artículos/hora

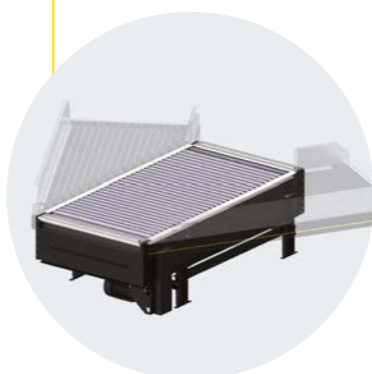

SPLIT TRAY SORTER

Clasificación eficaz para mercancías poco delicadas con gran número de destinos.

Hasta 21.600 artículos/hora



CROSSBELT SORTER VERTICAL

Sorter lineal, diseño que ahorra espacio, huella reducida.

Hasta 14.000 artículos/hora



CROSSBELT SORTER HORIZONTAL

Sorter en bucle, gran número de destinos y mecánica básica.

Hasta 20.000 artículos/hora



Tasas de producción entre **2,000 y 20,000** unidades a la hora

Clasificación de paquetes de **hasta 50kg**

Funcionamiento silencioso <67dB(a)



Clasificación Flexible en Todos los Sectores Clave.

La plataforma de clasificación de Interroll está diseñada para una amplia gama de sectores con necesidades de rendimiento variables. Nuestros sistemas garantizan una clasificación fiable y de alta velocidad con un tiempo de inactividad mínimo. Desde mercancías sensibles en la industria farmacéutica hasta embalajes robustos en CEP y opciones modulares de grado alimentario, nuestros clasificadores pueden configurarse para cumplir con sus requisitos operativos y normativas precisas.



Módulos de Alimentación

- > Suaves y eficientes
- > Manuales o automatizados
- > Impacto mínimo en el rendimiento del sistema



Sistemas de Control

- > Arquitectura intuitiva
- > Fácil integración
- > Eficiente energéticamente, consistente y preciso

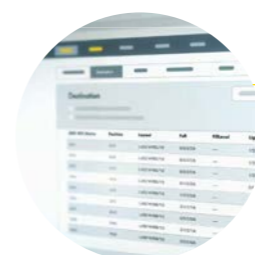

PLATAFORMA DE DESTINO MODULAR **MDP**

Una solución flexible y lista para usar para la descarga, la MDP se adapta a una amplia gama de tipos y pesos de artículos. Presenta un funcionamiento de bajo ruido, un espaciado optimizado y rampas a medida para cada aplicación. Fácilmente ampliable, la MDP garantiza una entrega precisa y fiable a las vías de salida designadas.

Interroll Sortteq Clasificador de Cadena Modular **MC-S**

El Interroll Sortteq Clasificador de Cadena Modular MC-S está diseñado para aplicaciones compactas con un rendimiento medio-alto de hasta 8.000 artículos/hora, ofreciendo una clasificación suave y fiable de todo tipo de artículos.

Su diseño mecánico garantiza una larga vida útil, muy bajo mantenimiento y gran precisión, aprovechando al máximo el espacio. Ideal para cajas, contenedores, polybags, sobres, sobres rígidos y artículos irregulares en entornos logísticos exigentes.

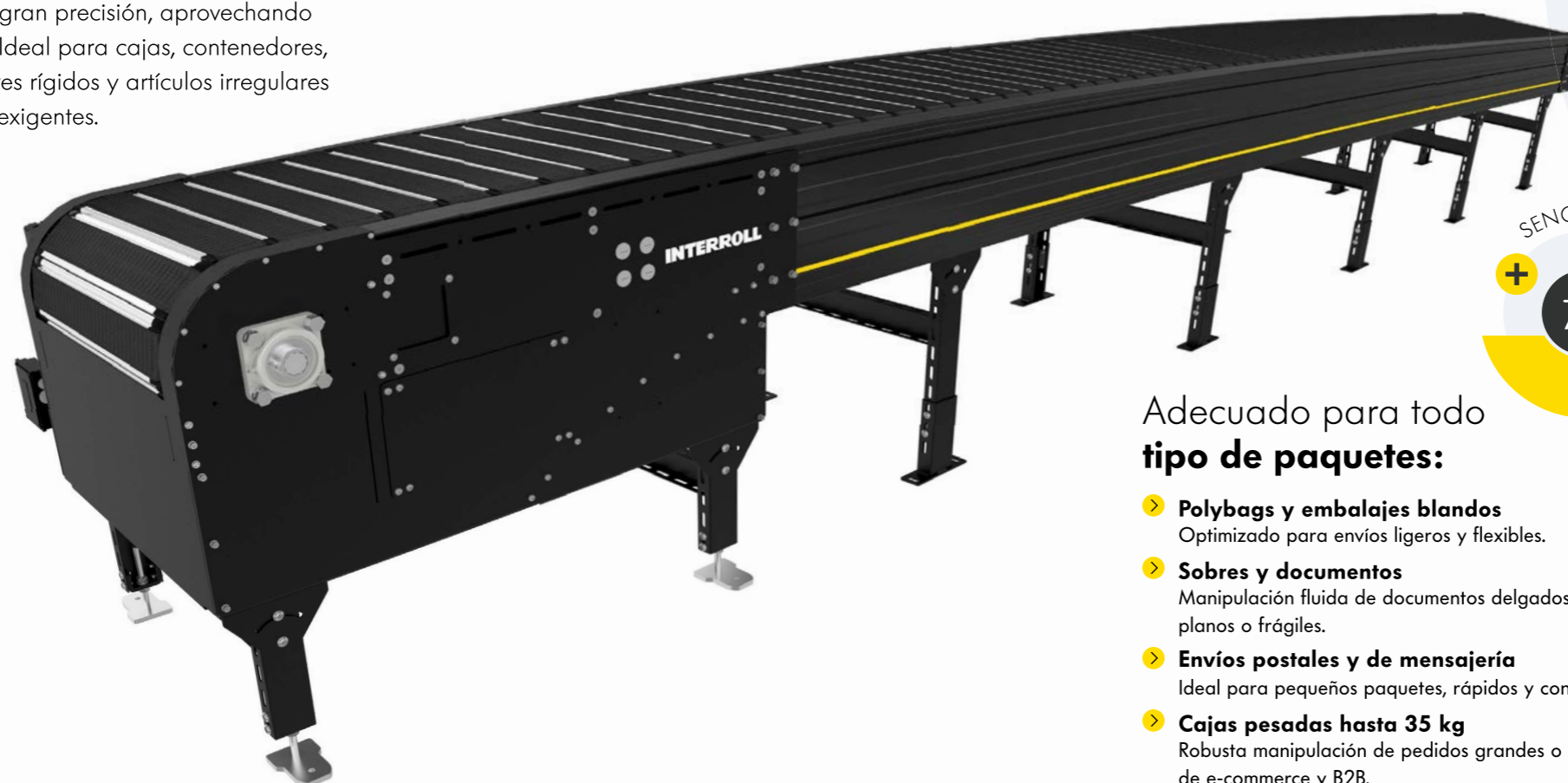

Diseño mecánico probado
que garantiza alta fiabilidad



Mínimo tiempo de inactividad
gracias a su diseño
orientado al mantenimiento



Paso reducido
y correas anchas para
una clasificación precisa
de artículos pequeños



+ PRINCIPALES CARACTERÍSTICAS DEL PRODUCTO



Rendimiento:
Hasta 8.000 uds./h



Hasta 35 kg



Sistema de cierre fácil
Sustitución de la correa con solo dos clips



Diseño modular
para la máxima escalabilidad



Seguridad y conformidad
Plataforma cerrada certificada CE



Sistema de tres buses
Alta tensión, baja tensión 24V y comunicación



Tecnología inteligente y control
Conmutación inteligente con sensores integrados
y sistema de cadena accionada por fricción sin
motor externo garantiza un rendimiento fiable



Adecuado para todo tipo de paquetes:

- > **Polybags y embalajes blandos**
Optimizado para envíos ligeros y flexibles.
- > **Sobres y documentos**
Manipulación fluida de documentos delgados,
planos o frágiles.
- > **Envíos postales y de mensajería**
Ideal para pequeños paquetes, rápidos y con seguimiento.
- > **Cajas pesadas hasta 35 kg**
Robusta manipulación de pedidos grandes o pesados
de e-commerce y B2B.



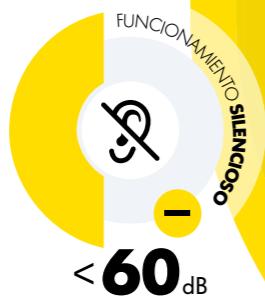

Light Conveyor Platform **LCP**

Transportador listo para usar. Light Conveyor Platform (LCP) es la solución de Interroll para la logística de la producción y manufactura, así como para los campos de montaje y automatización. Se trata de una plataforma modular basada en un diseño ligero y robusto que se puede integrar fácilmente.

- Diseñado para la manufactura** y el montaje (DFMA)
- Tiempos de entrega breves** gracias al principio de «ensamblaje por pedido»
- La solución lista para usar** permite obtener una integración sencilla
- Mantenimiento sencillo** gracias a un diseño inteligente
- Apto para ESD** para un entorno de producción electrónico

TRANSPORTADOR
LCP



TRANSFERENCIA
LCP



CONTROL
LCP



MÓDULO SUPERIOR
AMR



MÓDULO IR
AMR



SENCILLEZ PROBADA



Máxima seguridad
para los trabajadores y cargas unitarias descargadas incorrectamente



Componentes UL
para garantizar la facilidad de certificación



Interfaz sencilla
y comunicación fluida entre el AMR y el módulo superior



Solución de eficacia probada
Probada ampliamente con robots



Solución de plataforma modular escalable

MÓDULO SUPERIOR **AMR**

Solución escalable. El módulo superior LCP AMR es una ampliación de la Light Conveyor Platform (LCP) que permite llevar a cabo una manipulación de cargas unitarias ligeras en el robot móvil autónomo (AMR). A diferencia de otros fabricantes de módulos superiores, Interroll ofrece una solución completa que es única en el mercado.







Estantes Carton Flow

para cajas de cartón
y contenedores





-  **Ergonómico, sin mantenimiento,**
rápido y fácil de instalar
-  **No se requiere electricidad,**
solución por gravedad
-  **Elevadas tasas de almacenamiento**
y de recogida de mercancías



CARTON WHEEL FLOW

-  **Solución ergonómica**
de carton flow
-  **Ideal para la recogida de pedidos**
de SKU con elevado grado de rotación
-  **Solución de eficacia probada y fiable**
para cajas y contenedores de base plana
-  **Compatible con todos los**
sistemas de estantes y estanterías

VERSI FLOW

- Solución versátil para** 
numerosos tipos de cargas unitarias
- Mejor rodadura** 
gracias a sus ruedas de
policarbonato de gran diámetro
- Instalación sencilla** 
en cualquier estantería
- Solución ideal para** 
actualización de instalaciones existentes





Modular Pallet Conveyor Platform **MPP**

Una combinación de **módulos de transporte de paletas** (transportadores de rodillos o de cadena) y **transportadores especializados** como transferencias y mesas giratorias.



Eficiencia energética:
500kg con 48V



Efectivo desde
+5°C hasta +45°C



Velocidades desde
0,1 hasta 0,5m/s



Hasta
1500kg



Una gama completa
de transportadores modulares



Mantenimiento
rápido y sencillo

TRANSPORTADOR
DE RODILLOS

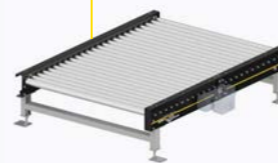

MESA GIRATORIA
DE RODILLOS



TRANSFERENCIA
DE RODILLOS DE 90°



TRANSPORTADOR
DE CADENAS

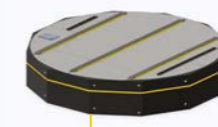

MESA GIRATORIA
DE CADENAS



TRANSFERENCIA
DE CADENAS DE 90°



DOBLE



TRANSELEVADOR



CARRO DE
TRANSFERENCIA

Integración completa con MCP
y sistemas Interroll Pallet Flow

Interroll MPP es una solución de alta calidad de
eficacia probada para todo el flujo de paletas en
plantas de producción y centros de distribución.

Más información en la página siguiente



ALMACENAMIENTO

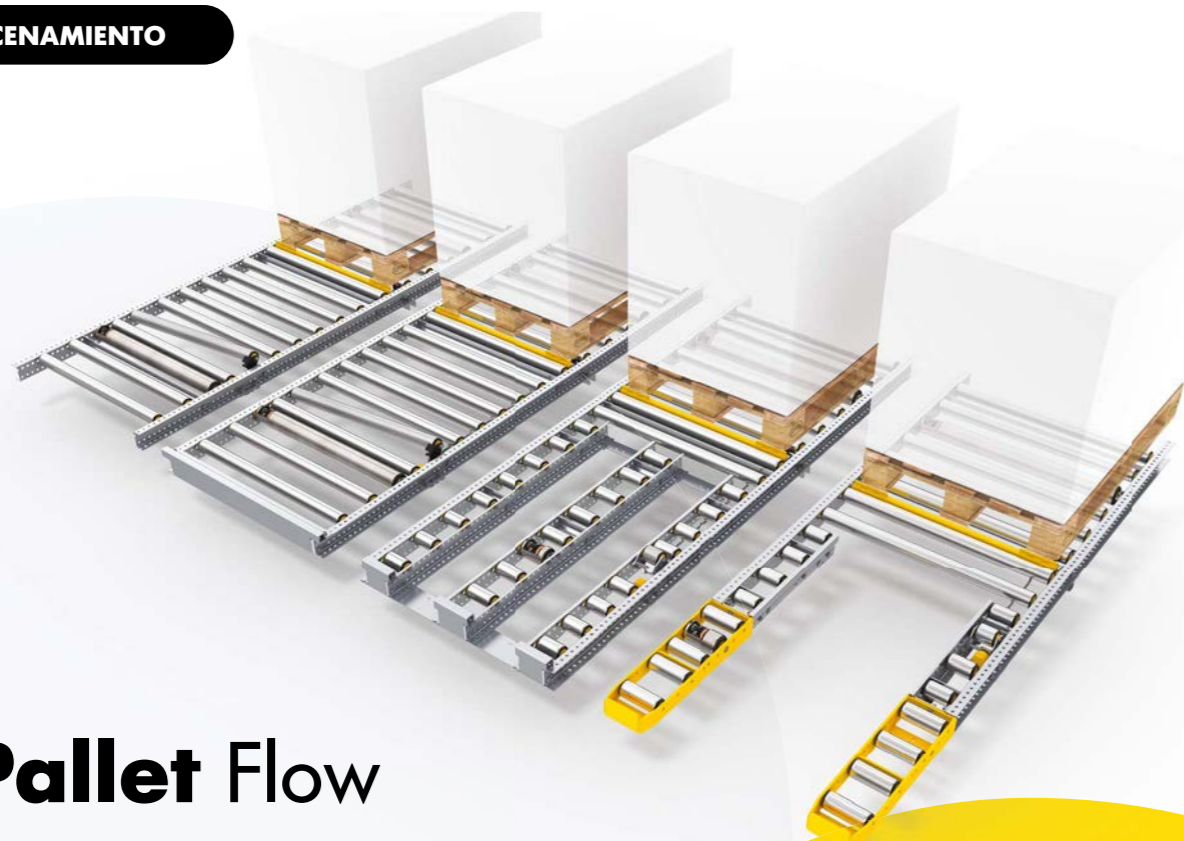

50%
AHORRO DE ESPACIO
EN APLICACIONES DE
ALMACENAMIENTO
DE ALTA DENSIDAD



Pallet Flow



Frenos
MSC



Solución
energéticamente eficiente



Distancias reducidas
menos carretillas, menos tráfico



Sin mantenimiento,
rápido y fácil de instalar



No se requiere electricidad,
solución por gravedad



Compatible con su sistema
de gestión de almacenes WMS



**Mayor seguridad
del operario**
gracias a un control
de la velocidad y a
separadores de paletas

Soluciones FIFO y LIFO para diversas aplicaciones

- Almacenamiento
- Búfer
- Líneas de envío
- Túneles de picking

LIFO



Entrada/ Salida



Entrada

FIFO

Salida

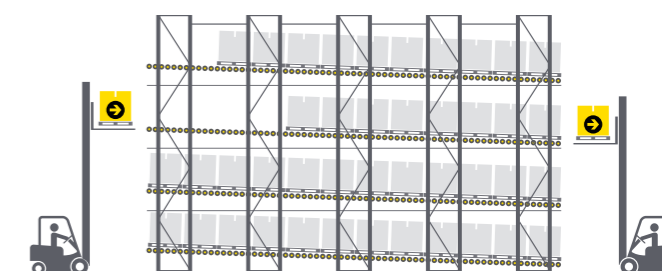

INTERROLL Lifetime SERVICE

El equipo de Interroll Lifetime Service se encuentra a su disposición para ayudar y facilitarle toda la vida de servicio de su equipo de manutención de materiales.

Confíe que estaremos a su lado: independientemente de la situación, siempre podrá contar con Interroll para obtener un servicio inmediato y digno de confianza.

Fase inicial del proyecto y el funcionamiento

- 🔄 Ahorro de tiempo en la instalación y en la puesta en marcha
- 🔄 Tiempos muertos reducidos durante el inicio y el funcionamiento
- 🔄 Formación para su equipo de mantenimiento
- 🔄 Mitigación de los riesgos con ampliaciones de la garantía

Funcionamiento de equipo nuevo

- 🔄 Acuerdos de nivel de servicio personalizado (SLA)
- 🔄 Asistencia mediante línea directa cualificada
- 🔄 Tiempos de entrega breves y suministros exprés de piezas de repuesto
- 🔄 Elevada disponibilidad del equipo con mantenimiento profesional

Funcionamiento de equipo antiguo

- 🔄 Transparencia plena del estado de su equipo con auditorías e inspecciones
- 🔄 Reparaciones exprés, en su planta o en nuestros talleres de reparación
- 🔄 Equipo apto para el futuro con nuestras ofertas de actualización

iY mucho más!

**Póngase en contacto
con nosotros**

PARA OBTENER MÁS DETALLES SOBRE
LA OFERTA DE SU LIFETIME SERVICE LOCAL,
ESCANEE EL CÓDIGO QR



Olvídense de paradas de la producción inesperadas
y céntrese en lo que sabe hacer mejor:
**Llevar su negocio
con éxito**

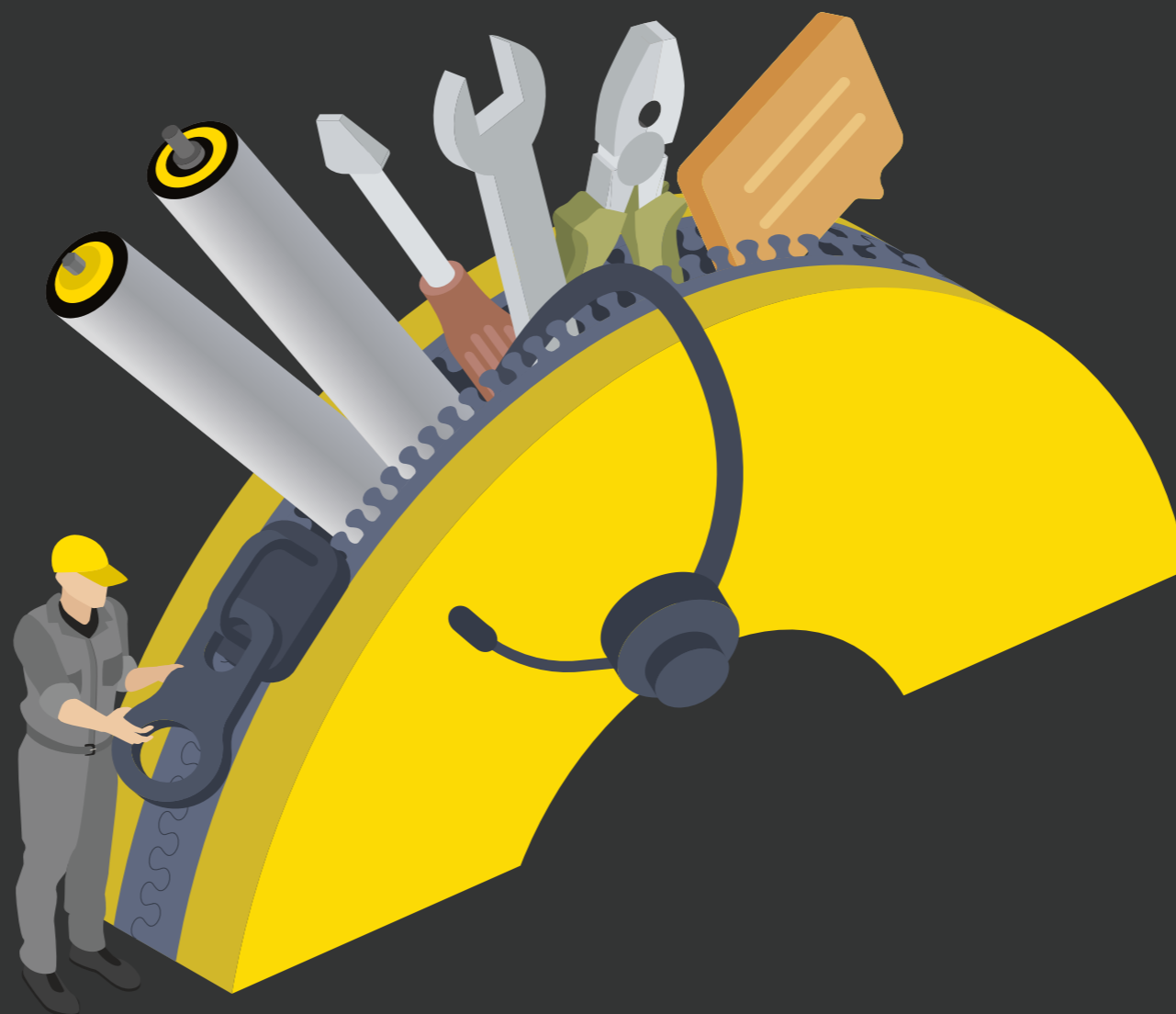

INSTALACIÓN

**ASISTENCIA DE
LÍNEA DIRECTA**

**PIEZAS DE
REPUESTO**

**RED DE TALLERES DE
REPARACIÓN**

FORMACIÓN

AUDITORÍAS

**MANTENIMIENTO
PREVENTIVO**

ACTUALIZACIONES

Contacto



interroll.com



rollingoninterroll.com



lifetimeservice.interroll.com

Sobre Interroll

El Grupo Interroll es el proveedor líder mundial de soluciones para la manutención de materiales. La empresa se fundó en el año 1959 y cotiza en la bolsa de valores SIX Swiss Exchange desde 1997.

Interroll les suministra a los integradores de sistemas y los fabricantes de equipos una amplia gama de productos y servicios basados en plataforma en las categorías de «Rodillos» (rodillos transportadores), «Accionamientos» (motores y accionamientos para sistemas de transportadores), «Transportadores y sorters» (transportadores y sorters) y «Manipulación de paletas» (transporte y almacenamiento de paletas). Las soluciones de Interroll se utilizan en servicios exprés y postales, comercio electrónico, aeropuertos, alimentación y bebidas, moda, automoción y otras industrias. La empresa cuenta entre sus usuarios con marcas líderes como Amazon, Bosch, Coca-Cola, DHL, Nestlé, Procter & Gamble, Siemens, Walmart y Zalando.

Con sede en Suiza, Interroll tiene una red mundial de 36 empresas con una facturación de 527,1 millones de francos suizos y 2300 empleados (promedio de empleados en 2024).

interroll.com

Interroll se reserva el derecho a modificar las características técnicas de sus productos en todo momento. La información técnica, los volúmenes, datos y funciones solo son referencias aproximadas.

© Interroll 2026

ES/02-26/UW/BRO-1.4

